



**Basketbalový koš s deskou MASTER® 140 x 80 cm s konstrukcí**

**MASSPSB-15**



**WARNING:**  
IMPROPER INSTALLATION  
OR SWINGING ON THE RING  
MAY CAUSE SERIOUS INJURY  
OR DEATH

Upozornění: Nesprávná montáž nebo věšení se na obroučku může způsobit vážné zranění či smrt.

**Návod k použití**

**Upozornění pro instalaci:**

Všechny basketbalové systémy musí být sestaveny a zatěžovány podle pokynů. Nedodržení pokynů může mít za následek vážné zranění. Před montáží si prosím přečtěte všechna varování a upozornění. Při hraní s tímto produktem se doporučuje dohlížet na děti. Tento produkt musí sestavit minimálně 2 dospělí!

**Varování**

Před použitím tohoto produktu si přečtěte níže uvedená varování a dodržujte je.

Nedodržení těchto varování může mít za následek vážné zranění nebo poškození majetku. Před montáží zkontrolujte, zdali balení obsahuje všechny díly.

Maximální zatížení obroučky je 60 kg.

Výrobek neumísťujte do blízkosti oken a předmětů, které se mohou rozbít, či mohou být jinak poškozeny.

Toto je tréninkový prostředek, není to hračka!

Tato tréninková pomůcka je určena pouze pro domácí použití. Jakákoliv forma komerčního použití nepodléhá záručním podmínkám.

Nikdy nepoužívejte koš u vody. Použití v okolí bazénu, koupaliště či sauny je nebezpečné. Takové použití nepodléhá záručním podmínkám.

Před použitím vždy zkontrolujte, zda je výrobek v pořádku. Poškozený výrobek nepoužívejte.

Poškozené části ihned vyměňte. Používejte pouze originální náhradní díly.

Používejte koš pouze pro daný účel – basketball. Basketbal hrajte vždy opatrně a buďte pozorní ke svému okolí.

Majitel musí zajistit, aby všichni hráči věděli a dodržovali tato pravidla pro bezpečný provoz systému.

- Nezavěšujte se na obroučku ani na jakoukoli část systému, včetně desky, podpěrného systému nebo sítě.

- Během hry udržujte obličej hráče mimo desku, obroučku a sítku. Může dojít k vážnému poranění, pokud se zuby/obličej dostane do kontaktu s deskou, obroučkou či sítí.

- Při nastavování výšky nebo upravujete systém, držte ruce a prsty od pohyblivých částí.

- Nedovolte dětem pohybovat nebo upravovat basketbalový systém.

- Během hry nenoste šperky (prsteny, hodinky, náhrdelníky, atd.) Předměty se mohou zaplést do sítě.

- Zkontrolujte tyče upevňovacího systému, zda nevykazují známky koroze (rez, důlky, naštípnutí). Pokud ano, tyče znovu natřete vnější smaltovanou barvou. Pokud rez kdekoli narušil pevnost, tyč okamžitě vyměňte.

- Před každým použitím zkontrolujte systém, zda není poškozen, nejsou uvolněné šrouby, zda není nadměrně opotřeben či nevidíte známky koroze.

- Zkontrolujte stabilitu systému před každým použitím.

- Klimatické podmínky (vlhkost, chlad, vysoké teploty) či koroze mohou výrobek poškodit.

- Basketbal hrajte vždy opatrně a buďte pozorní ke svému okolí.

**Bezpečnostní pokyny:**

1. Zahřívací fáze: Před hrou se zahřejte a protáhněte. Chůze nebo běh kombinovaný s protahováním a základními protahovacími cviky mohou snížit riziko úrazu při sportování.

2. Oděv a obuv: Ke hře zvolte vhodný sportovní oděv a obuv. Basketbal nehrajte naboso, v sandálech či jen v ponožkách a punčocháčích.

3. Uvolňovací fáze: Po hře proveďte protahovací cvičení.

4. Bezpečnostní upozornění: Hru ihned přerušte, pokud ucítíte bolest nebo tlak na hrudi či ve svalech. Hru přerušte také při pocitech na omdlení, nevolnosti či silné bolesti. Konzultujte svůj zdravotní plán s lékařem.

Ujistěte se, že je výrobek pevně umístěn a ve stabilní poloze. Přizpůsobte tréninkový čas vašim potřebám a nikdy se nepřepínajte.

**NASTAVENÍ VÝŠKY**

Nastavení výšky obroučky může být od 2,3 m do 3,05 m.

Otočením kliky L upravte výšku obroučky.

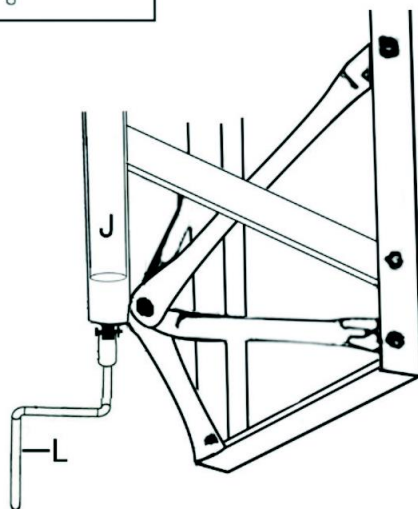
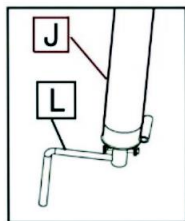

Seznam částí

PART LIST

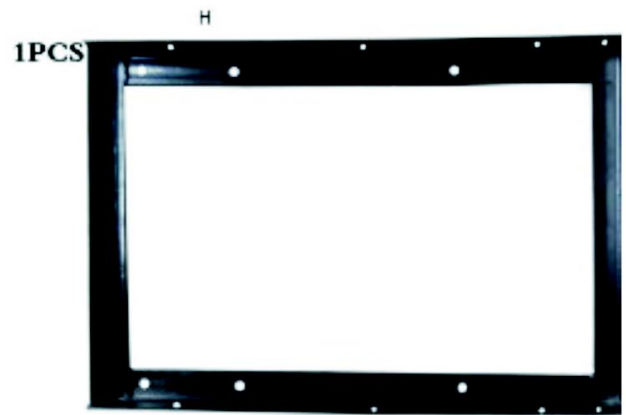
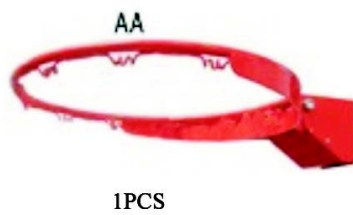
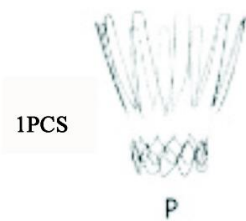
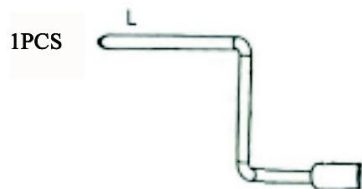
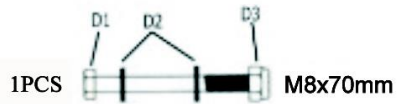
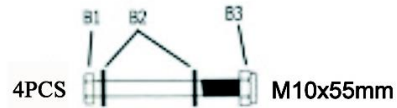

1PCS



1PCS

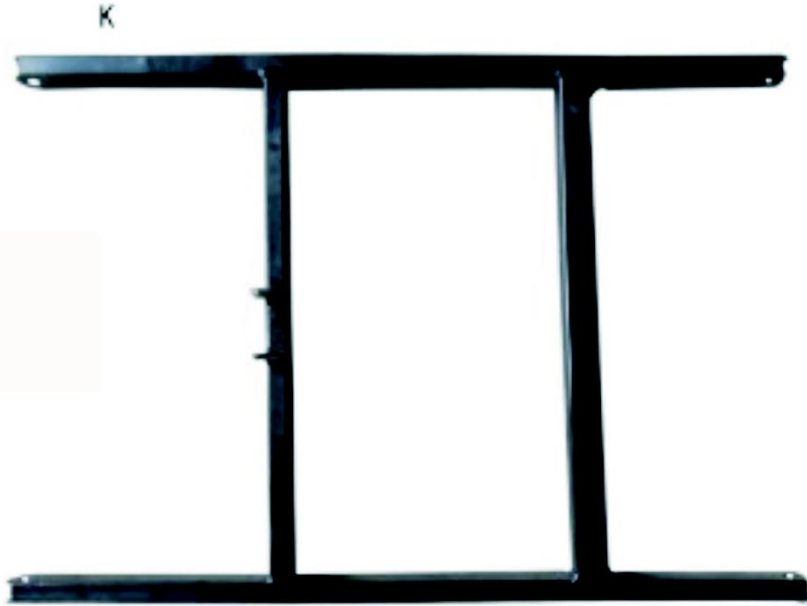

1PCS

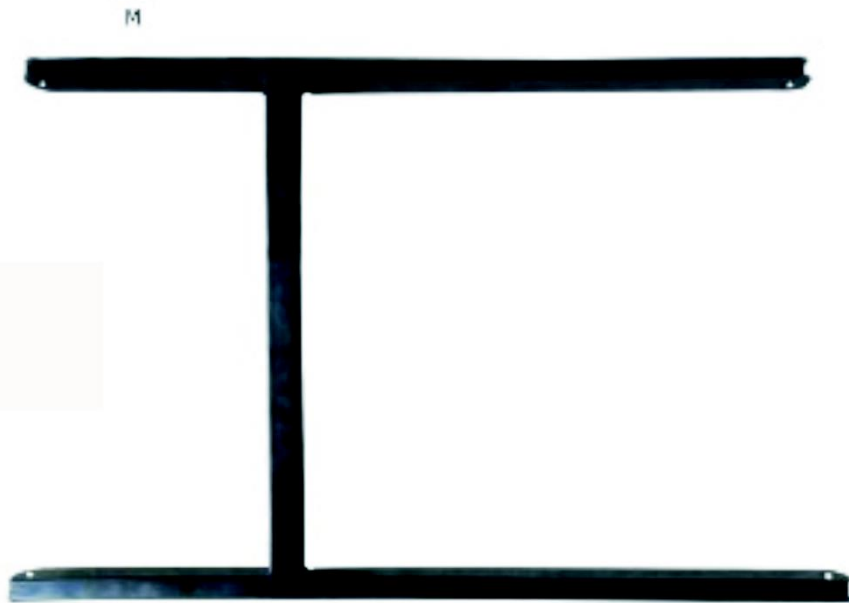

## Složení

### Krok 1

Připevněte obroučku AA na přední stranu desky CC šrouby A1, A2, A3 podle obrázku. Před tímto krokem je třeba rozebrat 2 ks pružin obroučky a po upevnění obroučky je zase vrátit zpět.

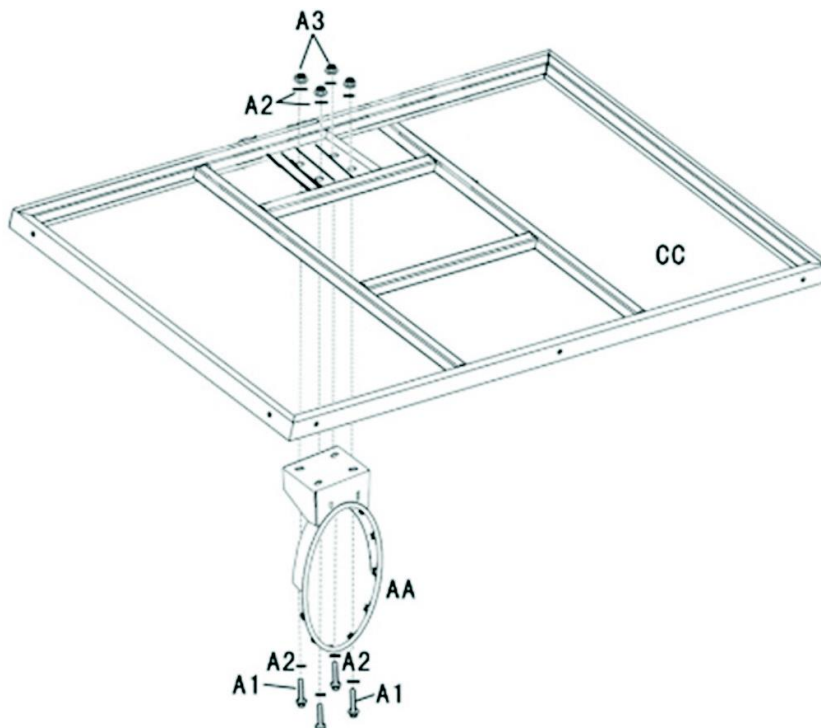

### Krok 2

Připevněte spodní podpěru M a horní podpěru K na zadní stranu zadní desky CC, jak je znázorněno. Ujistěte se, že směr podpěry M a K je stejný jako na obrázku níže, jinak byste nemohli pokračovat v dalších krocích.

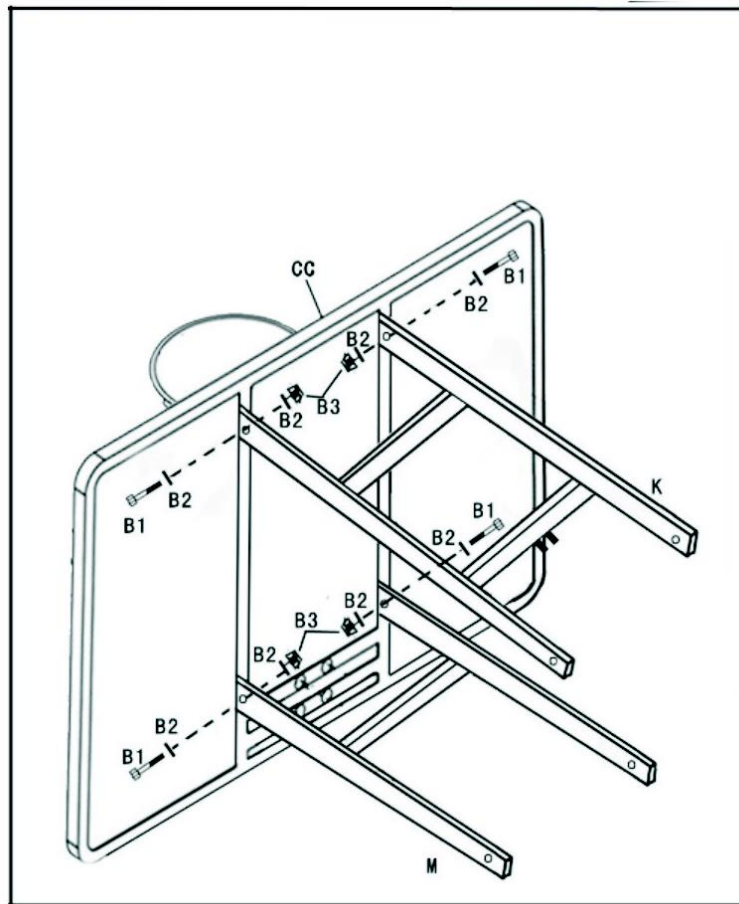

### Krok3

Připevněte druhý konec spodní podpěry M a vrchní podpěry K k rámu H pomocí šroubů A1, A2, A3, jak je znázorněno. Ujistěte se, že rám H jste namontovali stejně jako na obrázku níže.

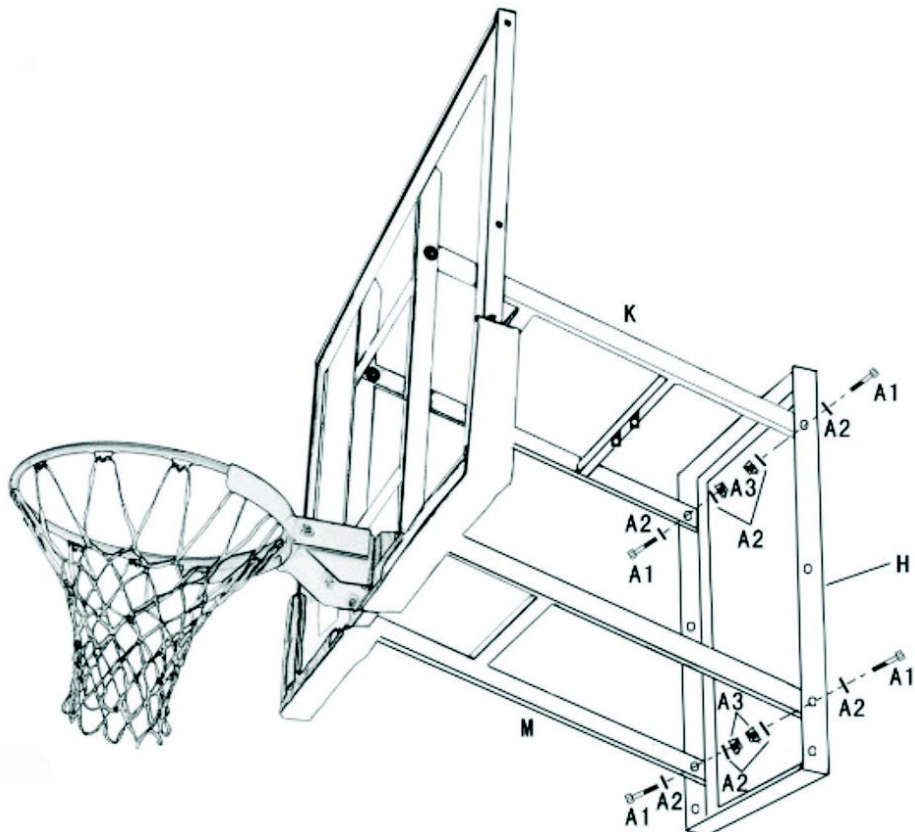

**Krok 4**

A. Upevněte horní konec seřizovacího mechanismu J na horní podpěru K pomocí šroubu E1, E2, E3, jak je znázorněno.

b. Upevněte 4 ks výztuh F1, F2, G1, G2 na spodní část seřizovacího mechanismu J šrouby D1, D2, D3, D4, jak je zobrazeno.

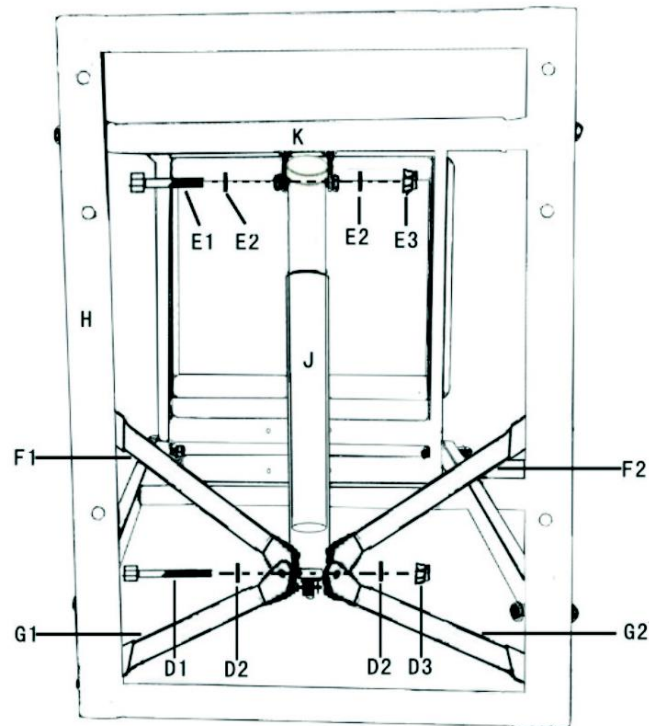
**Krok 5**

A. Namontujte rukojeť kliky L na spodní část seřizovacího mechanismu J, jak je znázorněno.

B. Upevněte druhé konce čtyř výztuh F1, F2, G1, G2 na rám H, viz následující obrázky.



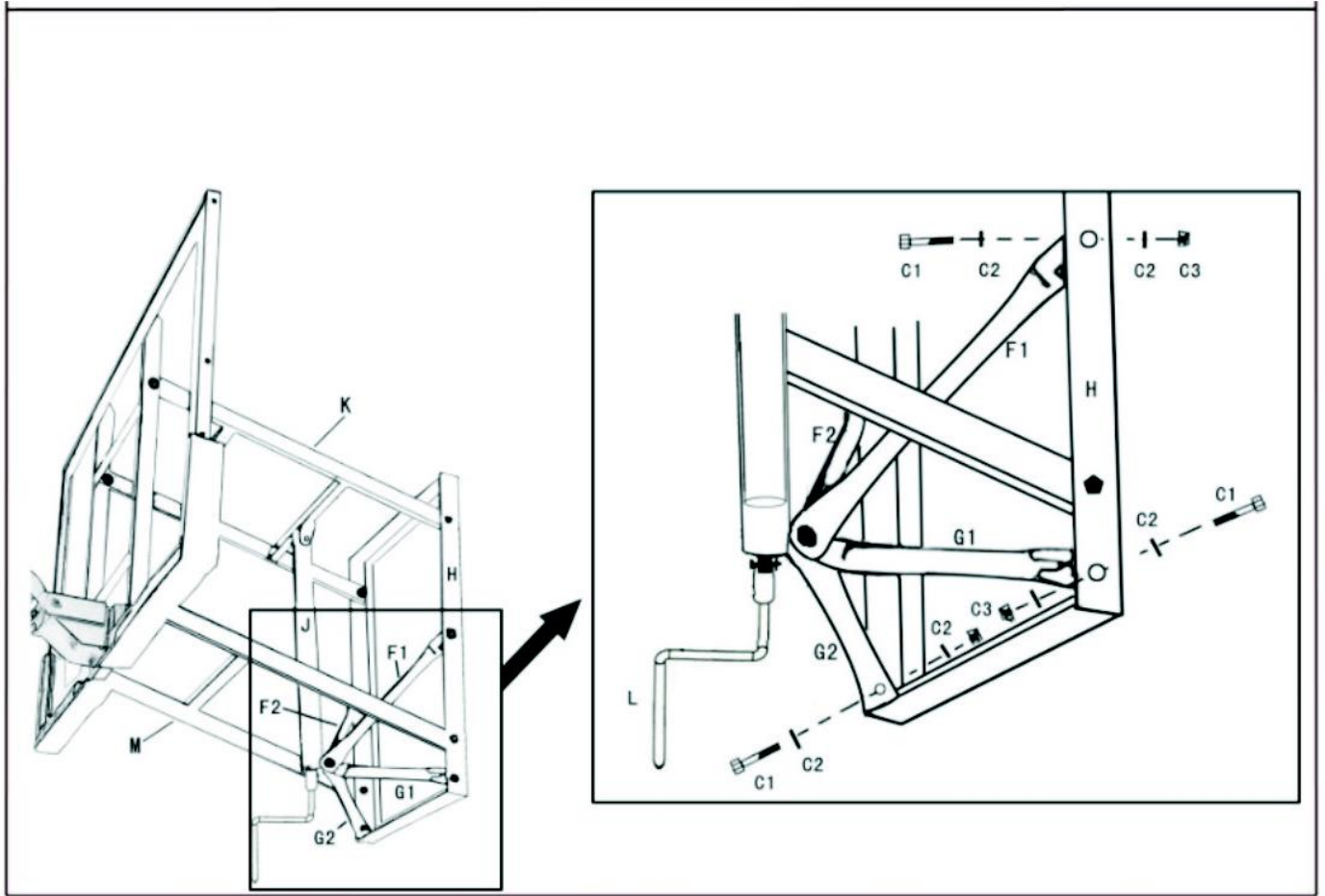

### Krok 6

Označte si na stěně 6 bodů, kde budete připevňovat celý systém podle otvorů na rámu H. Poté vyvrtejte otvory pro 6 ks šroubů I. Sestavený systém upevněte bezpečně na zed'.

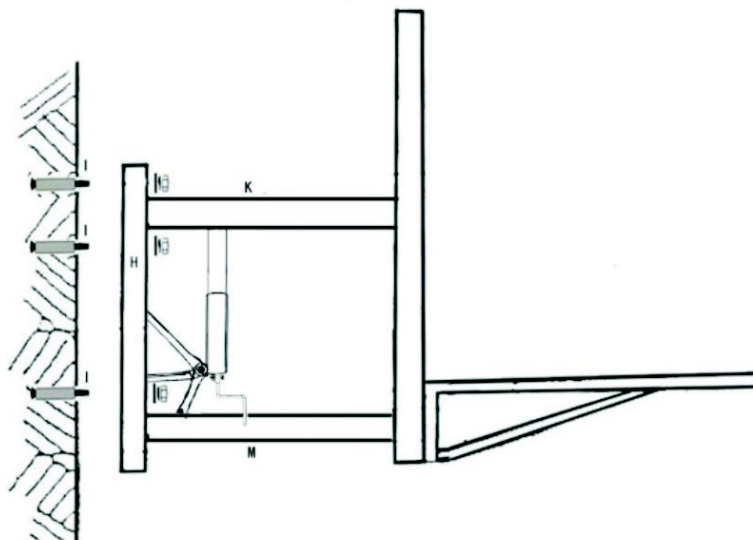

**Krok 7**

Připevněte sítku P na obroučku AA jak je ukázáno na obrázku.

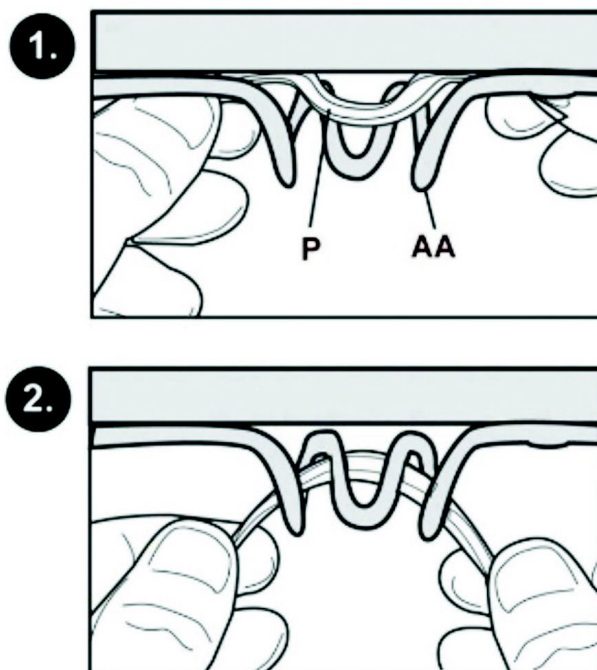

## Prodávající poskytuje na tento výrobek prvnímu majiteli **záruku** **2 roky** ode dne prodeje.

**Záruka se nevztahuje na závady vzniklé:**

1. zaviněním uživatele tj. poškození výrobku nesprávnou montáží, neodbornou repasí, nesprávným užíváním
2. nesprávnou nebo zanedbanou údržbou
3. mechanickým poškozením
4. opotřebením dílů při běžném používání
5. neodvratnou událostí a živelnou pohromou
6. neodbornými zásahy
7. nesprávným zacházením, či nevhodným umístěním, vlivem nízké nebo vysoké teploty, působením vody, neúměrným tlakem a nárazy, úmyslně pozměněným designem, tvarem nebo rozměry

**Copyright - autorská práva**

Společnost MASTER SPORT s.r.o. si vyhrazuje veškerá autorská práva k obsahu tohoto návodu k použití. Autorské právo zakazuje reprodukci částí tohoto návodu nebo jako celku třetí stranou bez výslovného souhlasu společnosti MASTER SPORT s.r.o.. Společnost MASTER SPORT s.r.o. pro použití informací, obsažených v tomto návodu k použití nepřebírá žádnou odpovědnost za jakýkoli patent.

**MASTER SPORT s.r.o.**

Provozní 5560/1b

722 00 Ostrava – Třebovice

servis@mastersport.cz



**Basketbalový kôš s doskou MASTER® 140 x 80 cm s konštrukciou**

**MASSPSB-15**



**WARNING:**  
IMPROPER INSTALLATION  
OR SWINGING ON THE RING  
MAY CAUSE SERIOUS INJURY  
OR DEATH

Upozornenie: Nesprávna montáž alebo vešanie sa na obruč môže spôsobiť vážne zranenie alebo smrť.

## Návod na použitie

Upozornenie pre inštaláciu

Všetky basketbalové systémy musia byť zostavené podľa pokynov. Nedodržanie pokynov môže mať za následok vážne zranenie. Pred montážou si prosím prečítajte všetky varovania a upozornenia. Pri hraní s týmto produktom sa doporučuje dohliadať na deti. Tento produkt musia zostaviť minimálne 2 dospelí!

### **Varovanie**

Pred použitím tohto produktu si prečítajte nižšie uvedené varovania a dodržiavajte ich.

Nedodržanie týchto varovaní môže mať za následok vážne zranenie alebo poškodenie majetku. Pred montážou skontrolujte, či balenie obsahuje všetky diely.

Maximálne zaťaženie obrúčky je 60 kg.

Výrobok neumiestňujte do blízkosti okien a predmetov, ktoré sa môžu rozbiť alebo môžu byť inak poškodené.

Toto je tréningový prostriedok, nieje to hračka!

Táto tréningová pomôcka je určená iba pre domáce použitie. Akákoľvek forma komerčného použitia nepodieha záručným podmienkam.

Nikdy nepoužívajte kôš pri vode. Použitie v okolí bazéna, kúpaliska alebo sauny je nebezpečné. Takéto použitie nepodieha záručným podmienkam.

Pred použitím vždy skontrolujte, či je výrobok v poriadku. Poškodený výrobok nepoužívajte.

Poškodené časti ihneď vymeňte. Používajte iba originálne náhradné diely.

Používajte kôš iba pre daný účel – basketbal. Basketbal hrajte vždy opatrne a buďte pozorní ku svojmu okoliu.

Majiteľ musí zaistiť, aby všetci hráči vedeli a dodržiavali tieto pravidlá pre bezpečnú prevádzku systému.

-Nevešajte sa na obrúčku ani na akúkoľvek časť systému, vrátane dosky, podporného systému alebo sieťky.

-Behom hry udržiavajte tvár hráča mimo dosku, obrúčku a sieťku. Môže dôjsť k vážnemu poraneniu, pokiaľ sa zuby / tvár dostane do kontaktu s doskou, obrúčkou alebo sieťkou.

-Pri nastavovaní výšky alebo, keď upravujete systém, držte ruky a prsty od pohyblivých častí.

-Nedovoľte deťom pohybovať alebo upravovať basketbalový systém.

-Behom hry nenoste šperky (prstene, hodinky, náhrdelníky, a pod.) Predmety sa môžu zapliesť do sieťky.

-Skontrolujte tyče upevňovacieho systému, či nevykazujú známky korózie (hrdza, jamky, olupovanie).

-Pokiaľ áno, tyče znova natrite vonkajšou smaltovanou farbou. Pokiaľ hrdza kdekoľvek narušila pevnosť, tyč okamžite vymeňte.

-Pred každým použitím skontrolujte systém, či neni poškodení, niesú uvoľnené skrutky, či neni nadmerne opotrebovaný alebo či nevidíte známky korózie.

-Skontrolujte stabilitu systému pred každým použitím.

Klimatické podmienky (vlhkosť, chlad, vysoké teploty) alebo korózia môže výrobok poškodiť.

-Basketbal hrajte vždy opatrne a buďte pozorný ku svojmu okoliu.

### **Bezpečnostné pokyny**

1. Zahrievajúca fáza: Pred hrou sa zohrejte a pretiahnite. Chôdzou alebo behom kombinovaným s preťahovaním a základnými preťahovacími cvikmi môžu znížiť riziko úrazu pri športovaní.

2. Odev a obuv: Ku hre zvolte vhodný športový odev a obuv. Basketbal nehrajte bosý, v sandáloch alebo len v ponožkách a punčocháčoch.

3. Uvoľňovacia fáza: Po hre spravte preťahovacie cvičenia.

4. Bezpečnostné upozornenie: Hru ihneď prerušte, pokiaľ ucítite bolesť alebo tlak na hrudi alebo v svaloch. Hru prerušte tiež pri pocitoch na omdlenie, nevoľnosti alebo silnej bolesti. Konzultujte svoj zdravotný plán s lekárom.

Uistite sa, že je výrobok pevne umiestnený a v stabilnej polohe. Prispôsobte tréningový čas vašim potrebám a nikdy sa neprepínajte.

**NASTAVENIE VÝŠKY**

Nastavenie výšky obruče môže byť od 2,3 m do 3,05 m.

Otočením kliky L upravte výšku obrúčky.

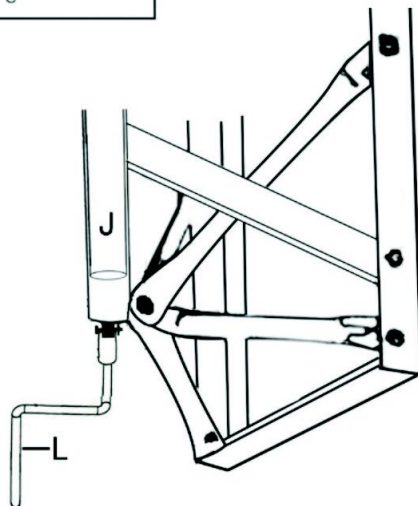
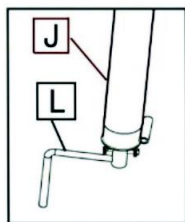

Zoznam časti

PART LIST

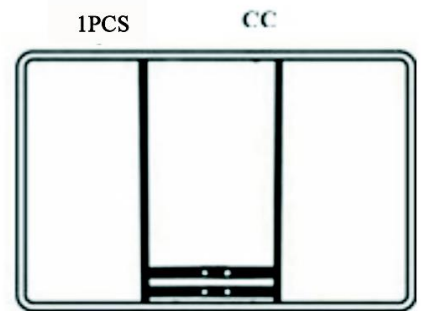
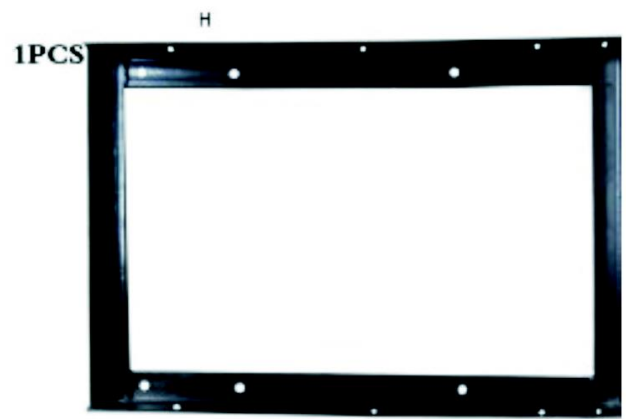
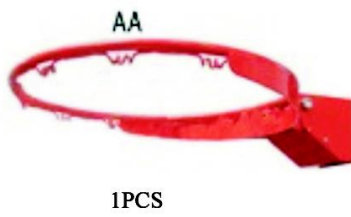
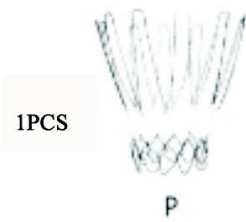
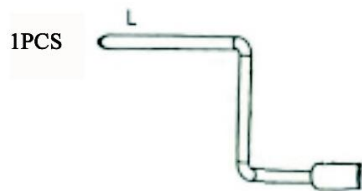
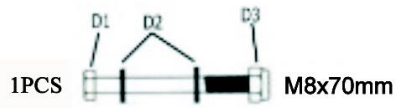
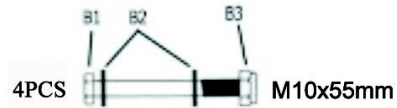
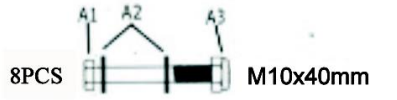

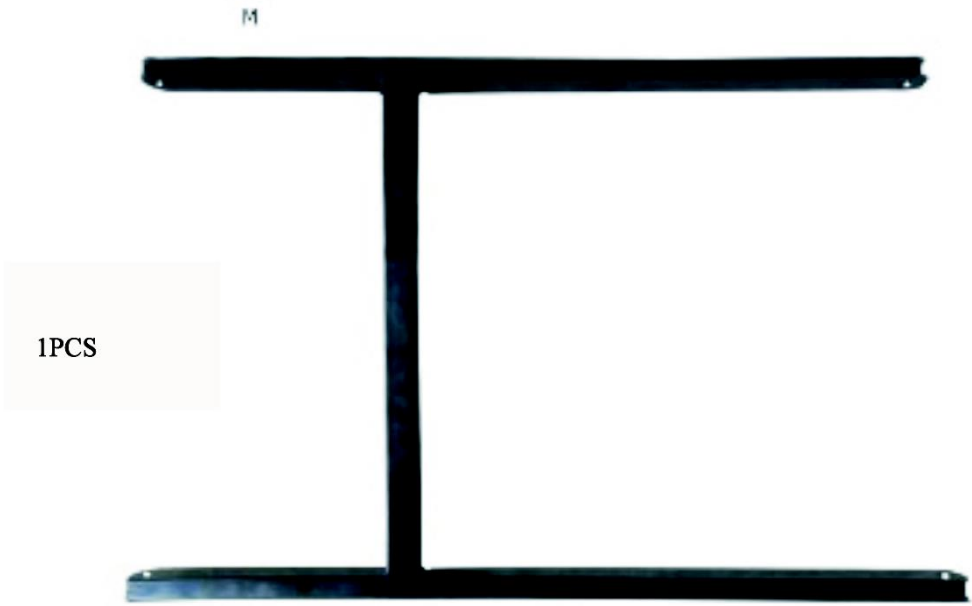

## Zloženie

## Krok 1

Pripevnite obrúčku AA na prednú stranu dosky CC skrutky A1, A2, A3 podľa obrázku. Pred týmto krokom je potrebné rozobrať 2 ks pružín obrúčky a po upevnení obrúčky ich zasa vrátiť späť.

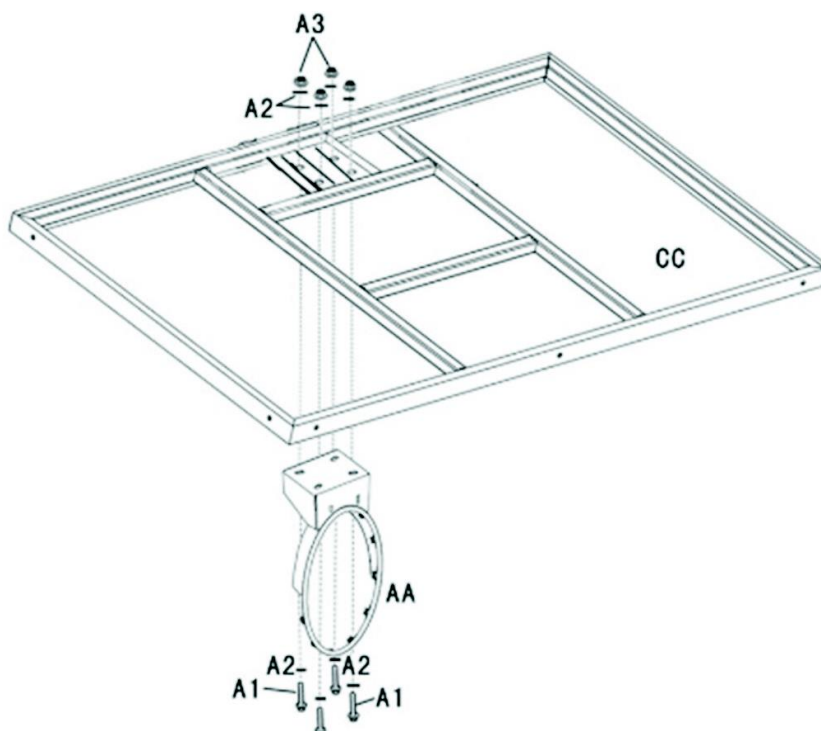

## Krok 2

Pripevnite spodnú podpierku M a hornú podpierku K na zadnú stranu zadnej dosky CC, ako je znázornene. Uistite sa, že smer podpierky M a K je rovnaký ako na obrázku nižšie, inak by ste nemohli pokračovať v ďalších krokoch.

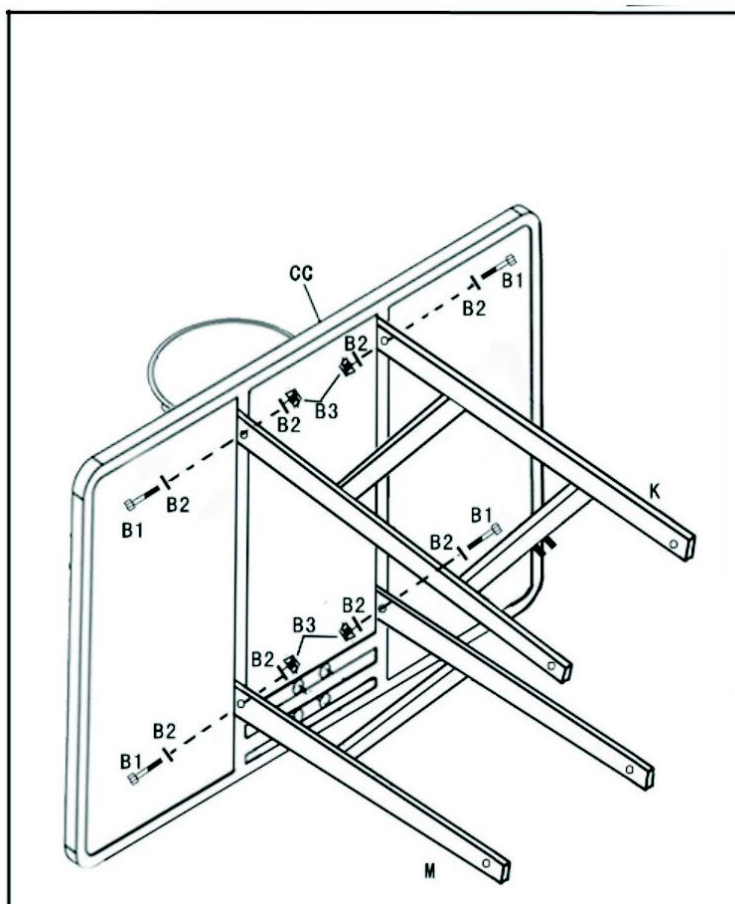



**Krok 3**

Pripevnite druhý koniec spodnej podpierky M a vrchnej podpierky K k rámu H pomocou skrutiek A1, A2, A3, ako je znázornené. Uistite sa, že rám H ste namontovali rovnako ako je na obrázku nižšie.

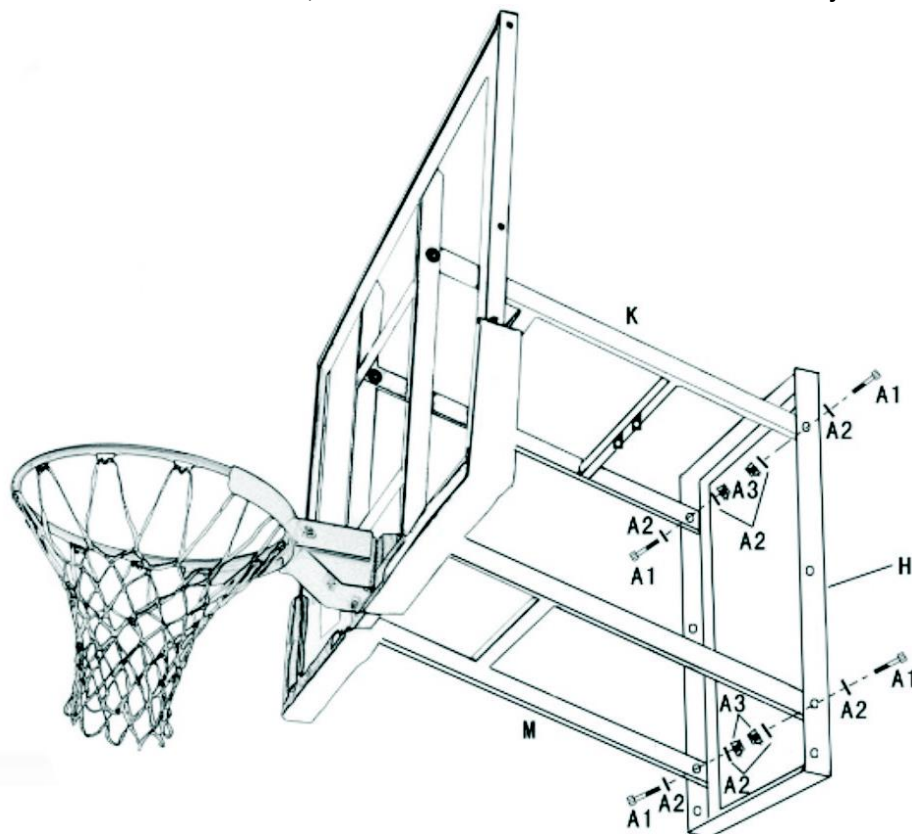
**Krok 4**

A. Upevnite horný koniec zriaďovacieho mechanizmu J na hornú podpierku K pomocou skrutky E1, E2, E3, ako je znázornené.

B. Upevnite 4 ks výstuh F1, F2, G1, G2 na spodnú časť zriaďovacieho mechanizmu J skrutky D1, D2, D3, D4, ako je znázornené.

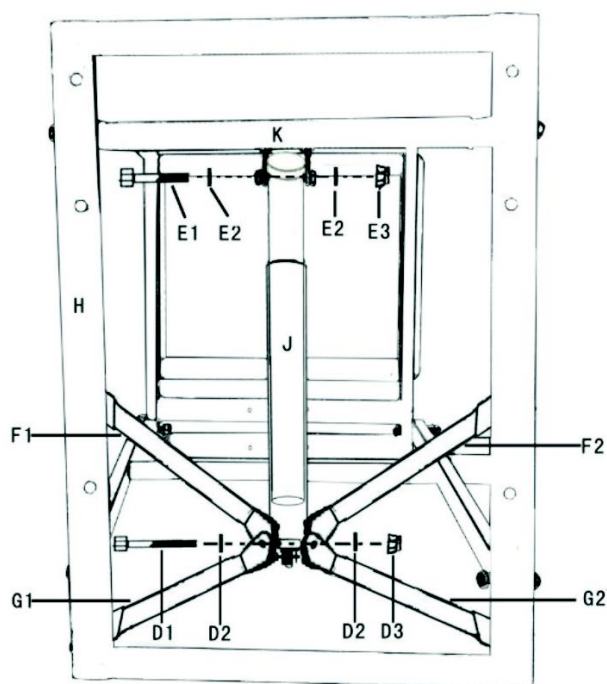

**Krok 5**

A. Namontujte rukoväť kľuky L na spodnú časť zriaďovacieho mechanizmu J, ako je znázornené.

B. Upevnite druhé konce štyroch výstuch F1, F2, G1, G2 na rám H, ako je zobrazené na nasledujúcom obrázku.

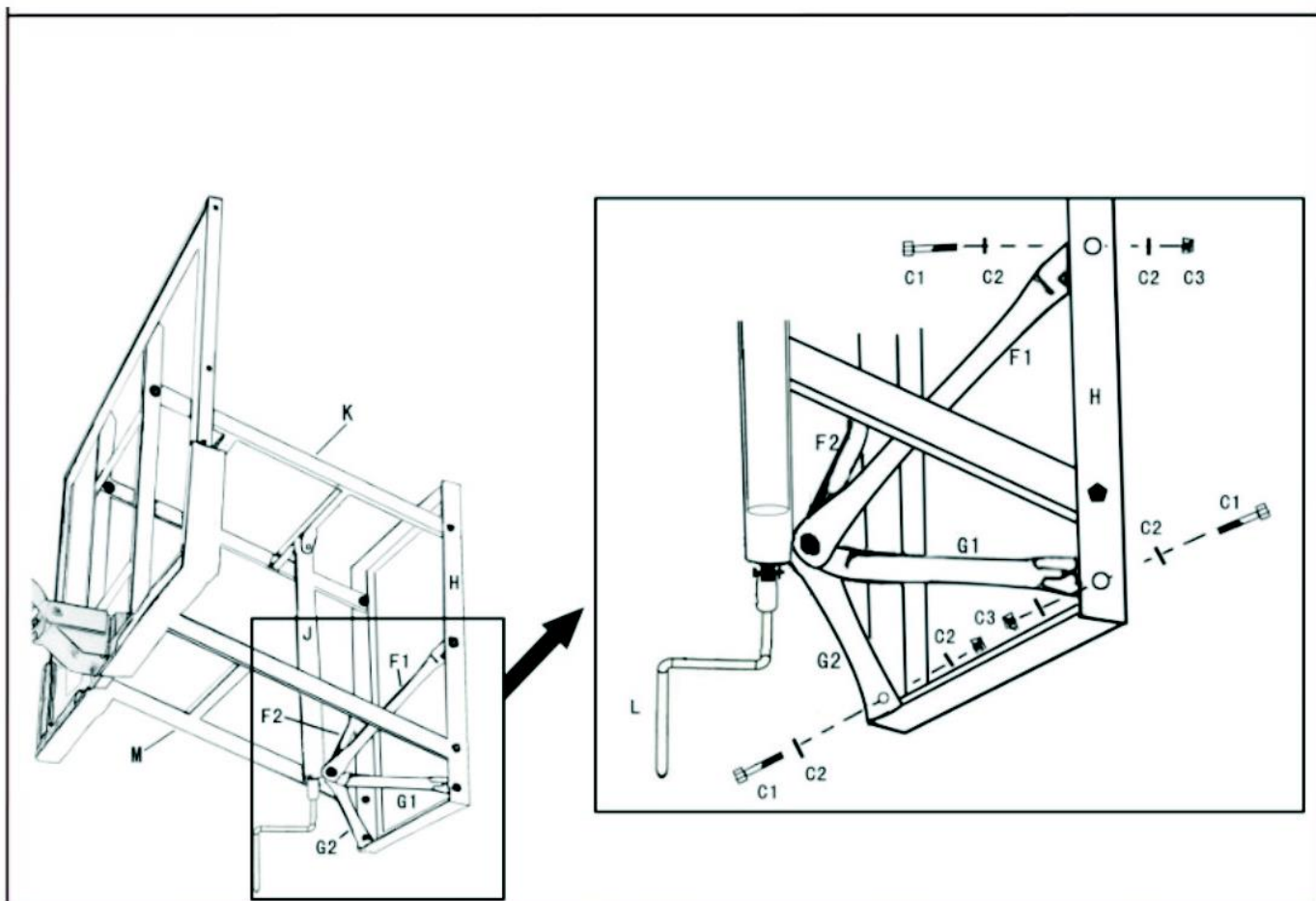
**Krok 6**

Označte si na stene 6 bodov, kde budete pripevňovať celý systém podľa otvoru na ráme H. Potom vyvrtajte otvory pre 6 ks strutiek I. Zostavený systém pripevnite bezpečne na stenu.

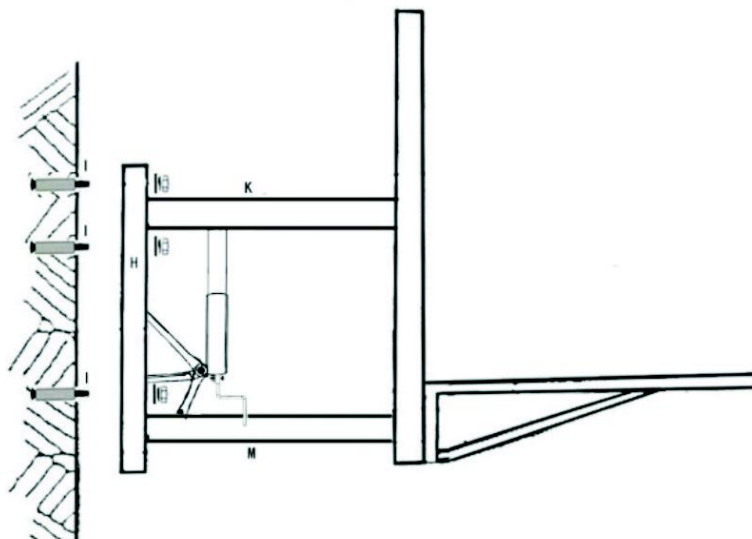

**Krok 7**

Pripevnite sieťku P na obrúčku AA ako je ukázane na obrázku.

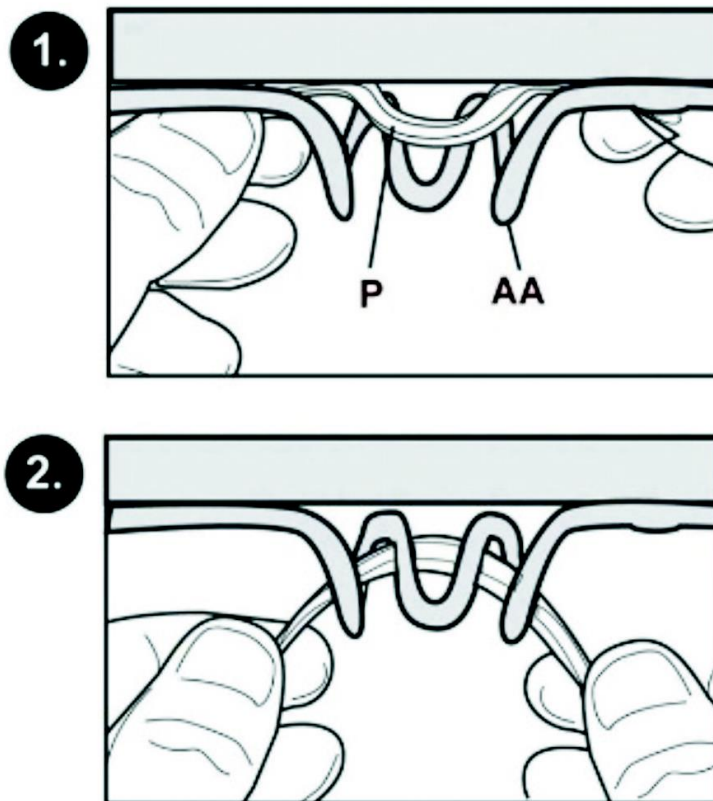

## **Predávajúci poskytuje na tento výrobok prvému majiteľovi záruku 2 roky od dňa predaja**

**Záruka sa nevzťahuje na poškodenia vzniknuté:**

1. zavinením užívateľa t.j. poškodenie výrobku nesprávnou montážou, neodbornou repasiou, nesprávnym užívaním
2. nesprávnou alebo zanedbanou údržbou
3. mechanickým poškodením
4. opotrebením dielov pri bežnom používaní
5. neodvratnou udalosťou a živelnou pohromou
6. neodbornými zásahmi
7. nesprávnym zaobchádzaním, nevhodným umiestnením, vplyvom nízkej alebo vysokej teploty, pôsobením vody, tlakom a nárazmi, úmyselne pozmenením dizajnu, tvaru alebo rozmerov

**Copyright - autorské práva**

Spoločnosť MASTER SPORT s.r.o. si vyhradzuje všetky autorské práva k obsahu tohto návodu k použitiu. Autorské právo zakazuje reprodukciu častí tohto návodu alebo ako celku treťou stranou bez výslovného súhlasu spoločnosti MASTER SPORT s.r.o.. Spoločnosť MASTER SPORT s.r.o. pre použitie informácií, obsiahnutých v tomto návode k použitiu nepreberá žiadnu zodpovednosť za akýkoľvek patent



# MASTER<sup>®</sup>

SPORTS EQUIPMENT



**WARNING:**  
IMPROPER INSTALLATION  
OR SWINGING ON THE RING  
MAY CAUSE SERIOUS INJURY  
OR DEATH

**Notice to assemblers:**

All the basketball systems, including those used for displays, must be assembled and ballasted according to instructions. Failure to follow instructions could result in serious injury.

Please read all warnings and cautions before assembly. It is recommended to supervise children as they play with this product. This product is to be assembled by 2 adults only!

We appreciate your purchasing one of our many fine products. We are assure that you will be very satisfied with your selection.



## WARNING

Read and understand warnings listed below before using this product.

Failure to follow these warnings may result in serious injury and/or property damage.

**Owner must ensure that all players know and follow these rules for safe operation of the system.**

- **DO NOT HANG** on the rim or any part of the system including backboard, support braces or net.
- During play, especially when performing dunk type activities, keep player's face away from the backboard, rim and net. Serious injury could occur if teeth/face come in contact with backboard, rim or net.
- When adjusting height or moving system, keep hands and fingers away from moving parts.
- Do not allow children to move or adjust system.
- During play, do not wear jewelry (rings, watches, necklaces, etc.). Objects may entangle in net.
- Check pole system for signs of corrosion (rust, pitting, chipping) and repaint with exterior enamel paint. If rust has penetrated through the steel anywhere, replace pole immediately.
- Check system before each use for proper ballast, loose hardware, excessive wear and signs of corrosion and repair before use.
- Check system before each use for instability.

### HEIGHT ADJUSTMENT

The rim height adjustment can be from 2.30m to 3.05m.

Rotate the crank handle L to adjust the rim height

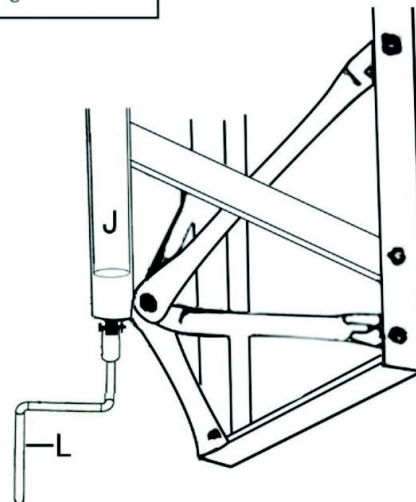
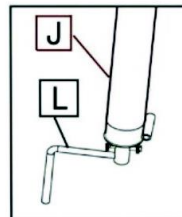

PART LIST

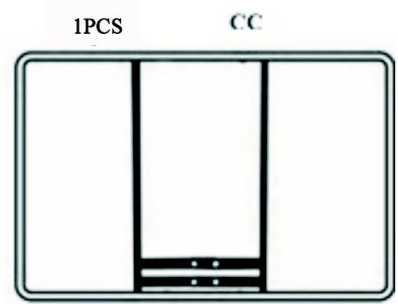
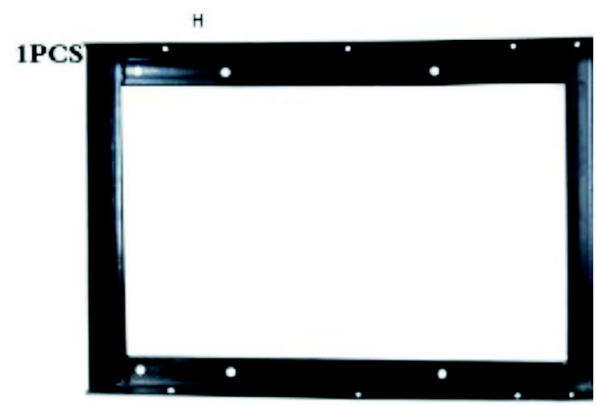
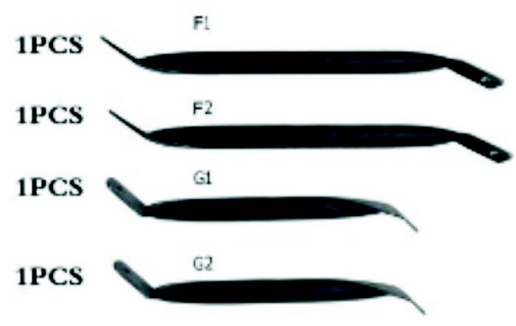
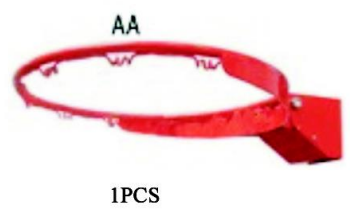
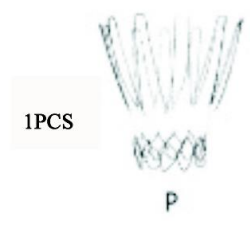
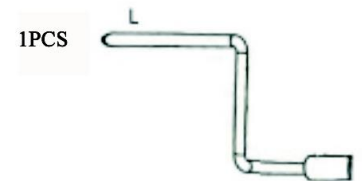
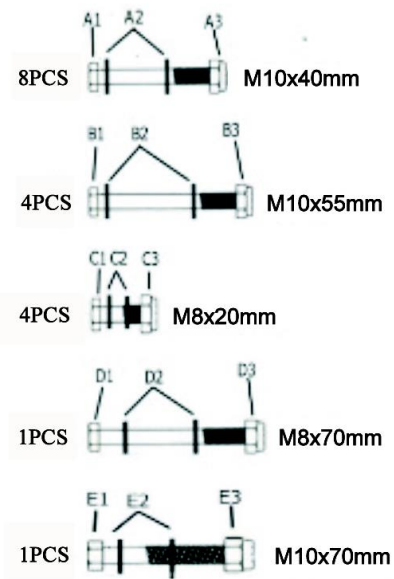

1PCS



1PCS

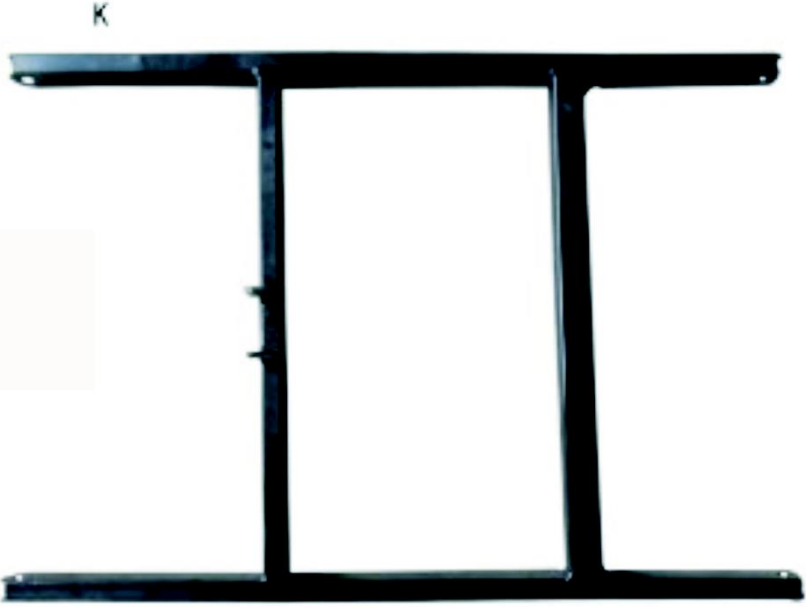

1PCS

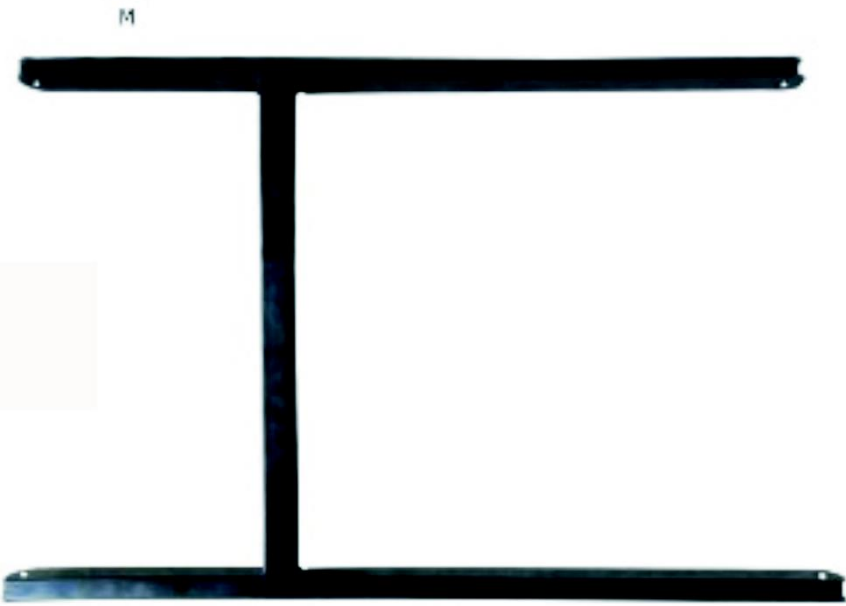

## ASSEMBLE STEP

### Step 1

Fix the rim AA on front of backboard CC by bolts A1, A2, A3 as shown. You need take apart the 2pcs rim springs before this step, and put it back after the rim is fixed on backboard.

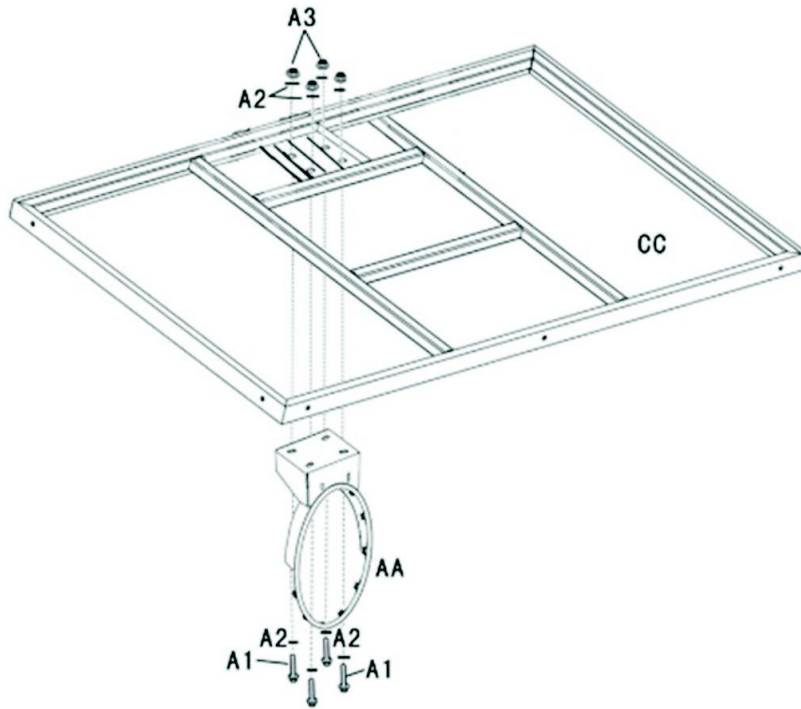

### Step 2

Fix the lower bracket M and upper bracket K on the back of backboard CC as shown. Please make sure the direction of bracket M and upper bracket K should be assembled same as below picture, otherwise you couldn't continue next steps.

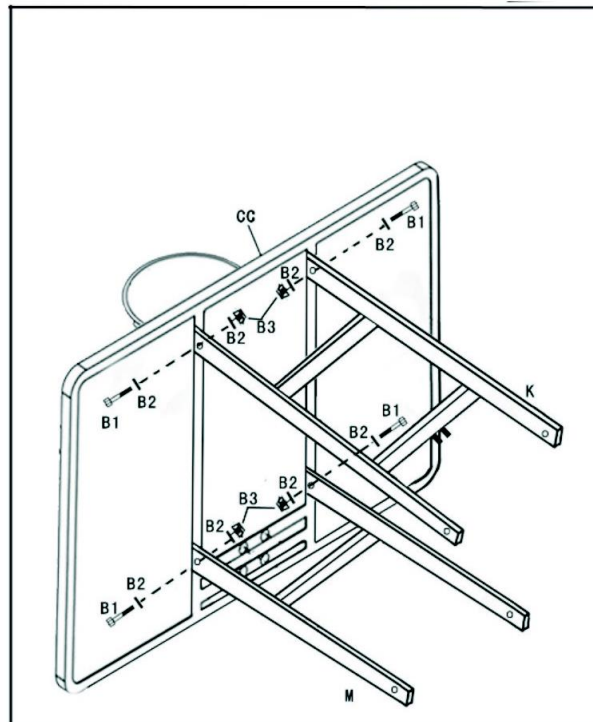



**Step 3**

Fix the other ends of lower bracket M and upper bracket K on mounting frame H by bolts A1, A2, A3 as shown. Make sure the up and down direction of mounting frame H is same as below picture.

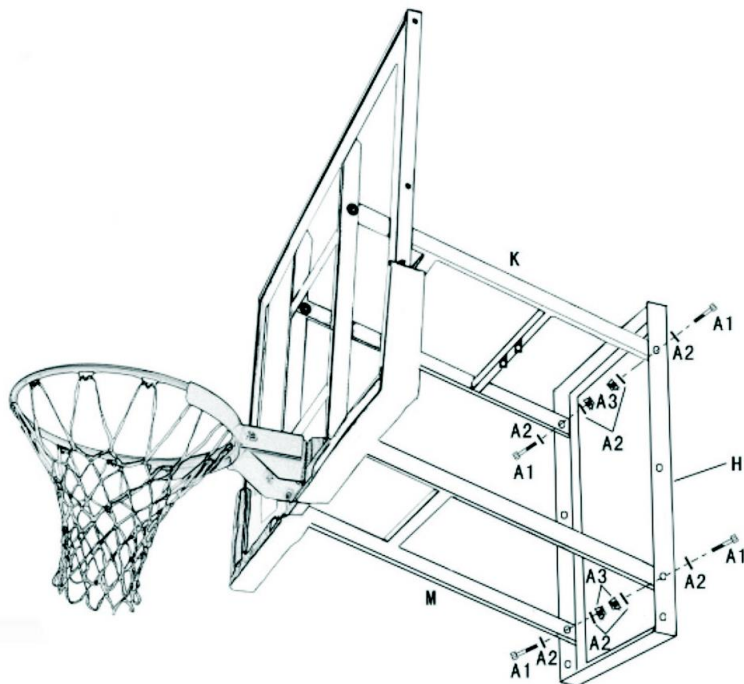

**Step 4**

a. Fix the top end of adjustment mechanism J on upper bracket K by bolt E1, E2, E3 as shown.

b. Fix the 4 pcs braces F1, F2, G1, G2 on the bottom of adjustment mechanism J by bolts D1, D2, D3, D4 as shown.

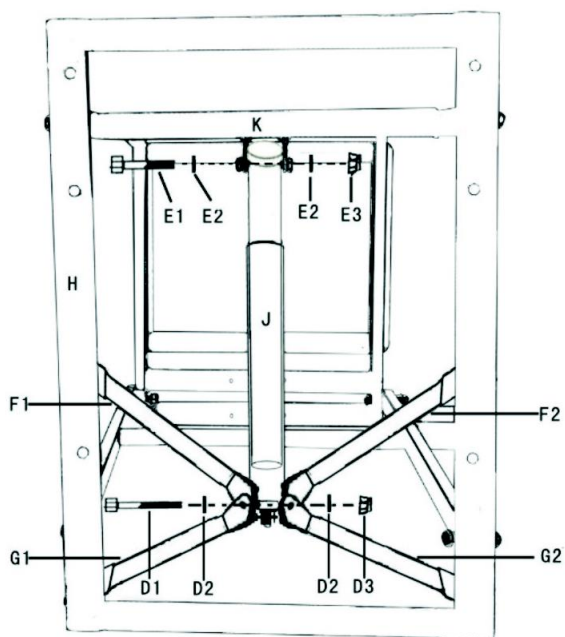

### Step 5

- a. Install the crank handle L at the axle bottom of adjustment mechanism J as shown.
- b. Fix the other ends of the 4 pcs braces F1, F2, G1, G2 on mounting frame H refer to following pictures and photos.

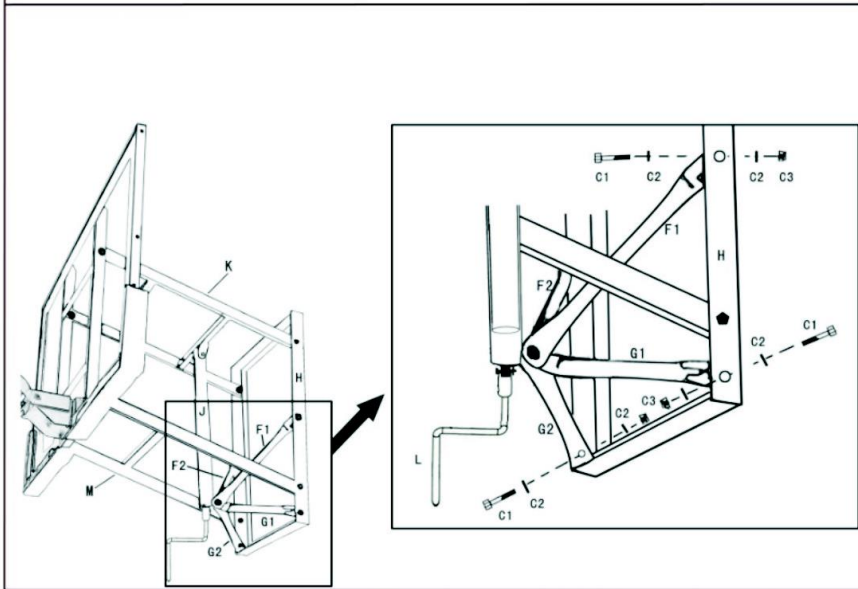

### Step 6

- Mark 6 position on the wall that you are going to install the whole backboard system according to the holes on mounting bracket H. Then drill holes for the 6 pcs plug bolts I. Fix the whole assembled backboard on the wall firmly.

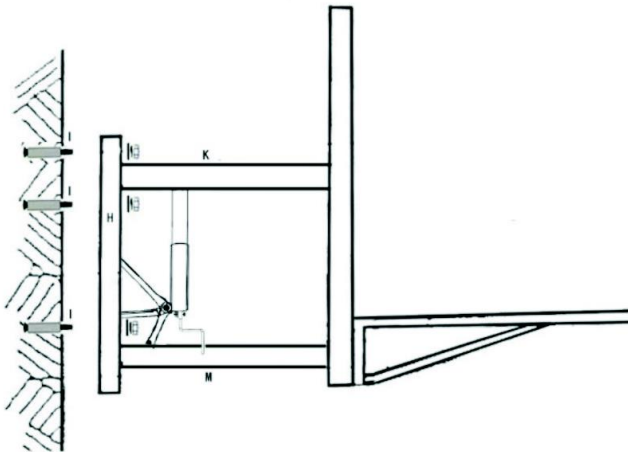

Step 7.

Assemble net P on rim AA as shown.

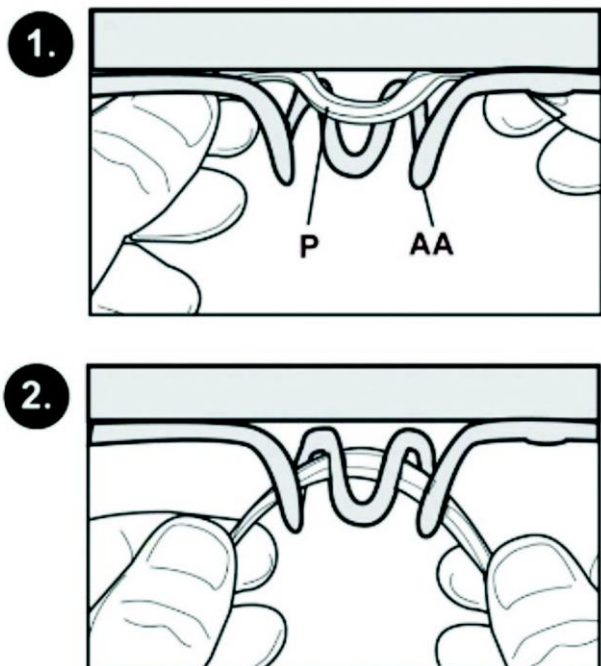

## WARRANTY

for other countries

**The product is warranted for 24 months following the date of delivery to the original purchaser.**

**This warranty does not apply to damages caused by misuse of this product, accidental or intentional damage, neglect or commercial use.**

**Excluded from this warranty is liability for consequential property or commercial damages or for damages for loss of use.**

This warranty is valid only to the original purchaser and under normal use.

Repairs must be made by an authorized dealer, otherwise this warranty void.

### © COPYRIGHT

MASTER SPORT s.r.o. retains all rights to this Owner's Manual. No text, details, or illustrations from this manual may be either reproduced, distributed, or become the subject of unauthorized use for commercial purposes, nor may they be made available to others.

Reproduction prohibited!

Address of local distributor:



MASTER® kosárlabdapalánk 140 x 80 cm

MASSPSB-15



**WARNING:**  
IMPROPER INSTALLATION  
OR SWINGING ON THE RING  
MAY CAUSE SERIOUS INJURY  
OR DEATH

Figyelmeztetés: a nem megfelelő összeszerelés, ugrálás a kosárgyűrűre komoly személyi sérüléshez, halálesethez is vezethet!

## Használati útmutató

Összeszerelésre vonatkozó figyelmeztetés:

A kosárlabdapalánkot a jelen használati útmutató szerint kell összeszerelni, illetve nehezekkel használni! A nem megfelelő összeszerelés komoly személyi sérüléshez vezethet!

Összeszerelés és a használat előtt figyelmesen olvassa el a biztonsági figyelmeztetéseket és utasításokat! Felőtt felügyelete nélkül a gyermekeknek tilos a termékkel játszani!

A kosárlabdapalánk összeszerelését legalább 2 felnőtt személy végezze!

### **Figyelmeztetés**

Jelen termék használata előtt figyelmesen olvassa el az alábbi figyelmeztetéseket, és azokat tartsa be!

Jelen figyelmeztetések be nem tartása komoly személyi sérüléshez, anyagi károkhoz vezethet! A termék összeszerelése előtt ellenőrizze, hogy minden alkatrész rendelkezésre áll-e.

Kosárgyűrű maximális teherbírása: 60 kg.

A kosárgyűrűt ne helyezze el ablakok, illetve olyan tárgyak közelébe, amelyek törékenyek vagy más módon sérülékenyek!

A jelen termék edzésre szolgál, nem játékszer!

A jelen sporteszköz kizárólag otthoni használatra készült. Bármilyen üzleti célú használat kizárja a jótállás érvényesítését!

A kosárlabdapalánkot ne használja víz közelében! Használat a medence, strand vagy szauna közelében veszélyes! Ilyen használat kizárja a jótállás érvényesítését!

Minden használat előtt ellenőrizze, hogy minden csavar megfelelően van-e meghúzva! Sérült terméket tilos használni!

A sérült alkatrészeket azonnal cserélje ki! Kizárólag eredeti alkatrészeket használjon!

A kosárlabdapalánkot kizárólag eredeti rendeltetési céljára használja – kosárlabdázáshoz. Mindenkor óvatosan kosárlabdázzon, legyen tekintettel a környezetére!

A tulajdonosnak biztosítania kell, hogy a játékosok ismerjék és tartsák be a jelen termék biztonságos használatára vonatkozó szabályokat.

- Ne kapaszkodjon a kosárgyűrűbe, sem más elemekbe – palánk, támasztó rudak, kosárháló.

- Játék közben a játékosok arca ne legyen a palánk, a kosárgyűrű és a kosárháló közelében! A fogak/arc érintkezése a palánkkal, kosárgyűrűvel vagy kosárhálóval komoly személyi sérüléshez vezethet!

- A magasság, illetve a mozgó rendszer beállítása során a kezeit és az ujjait tartsa távol a mozgó alkatrészektől!

- Ne engedje, hogy gyermekek felmásszanak a kosárlabdapalánkra, ne állítgassák a kosarat!

- Játék közben ne viseljen ékszereket (gyűrű, karóra, nyaklánc stb.)! Ezek a tárgyak beakadhatnak a kosárhálóba!

- Rendszeresen ellenőrizze a kosárlabdapalánk rúdjaikat, hogy nincs-e rajtuk korrózió nyoma (rozsdás, mélyedések, szilánkok). Ha ilyet tapasztal, a rudak felületét kezelje le kültéri zománcfestékkel. Ha a rozsdás bekerül az acélalapba, az adott rudat feltétlenül cserélje ki!

- Minden használat előtt ellenőrizze, hogy a termék rendben van-e, nem lazultak-e ki a csavarok, nem láthatók-e a túlzott használat vagy korrózió nyomai.

- Minden használat előtt ellenőrizze kosárlabdapalánk stabilitását!

- A környezeti körülmények (nedvesség, hideg, magas hőmérséklet), illetve a korrózió kárt okozhat a termékben.

- Minden esetben óvatosan kosárlabdázzon, legyen tekintettel a környezetére!

### **Biztonsági utasítások:**

1. Bemelegítési fázis:

Minden kosárlabdajáték előtt melegítsen be, végezzen nyújtó gyakorlatokat. A gyaloglás vagy nyújtó és bemelegítő gyakorlatokkal kombinált futás csökkenti a személyi sérülés kockázatát.

2. Ruházat és cipő:

Sportoláshoz használjon megfelelő sportruházatot és sportcipőt! A kosárlabdajátékot ne játssza mezítláb, szandálban, csak zokniban vagy harisnyanadrágban!

3. Nyújtó fázis:

Edzés után végezzen nyújtó gyakorlatokat!

4. Biztonsági figyelmeztetés:

Azonnal hagyja abba a játékot, ha mellkasi fájdalmat vagy nyomást, illetve izomfájdalmat érez! A játékot hagyja abba akkor is, ha szédül, rosszul van, vagy erős fájdalmat érez! Az edzésprogramot konzultálja meg orvosával!

Ellenőrizze, hogy a termék megfelelően, stabil pozícióban van-e rögzítve! Az edzés idejét igazítsa a szükségleteihez, az edzést ne vigye túlzásba!

### MAGASSÁG BEÁLLÍTÁSA

A kosárgyűrű magassága 230-305 cm között állítható be.

A forgatókar (L) segítségével állítsa be a kosárgyűrű magasságát.

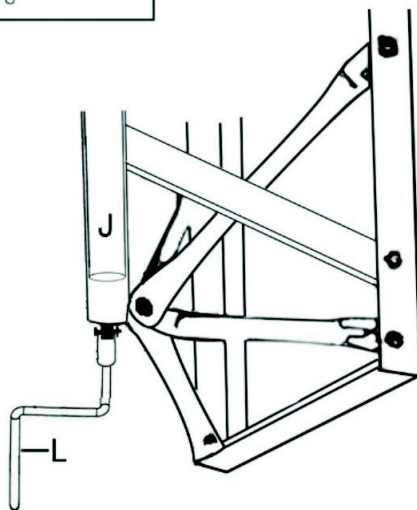
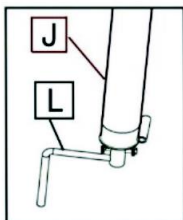

Alkatrészek jegyzéke

PART LIST

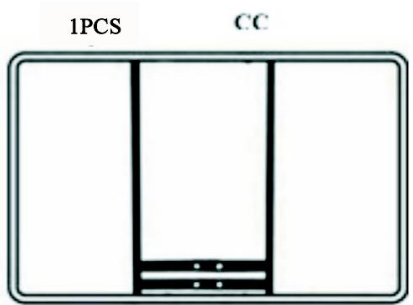
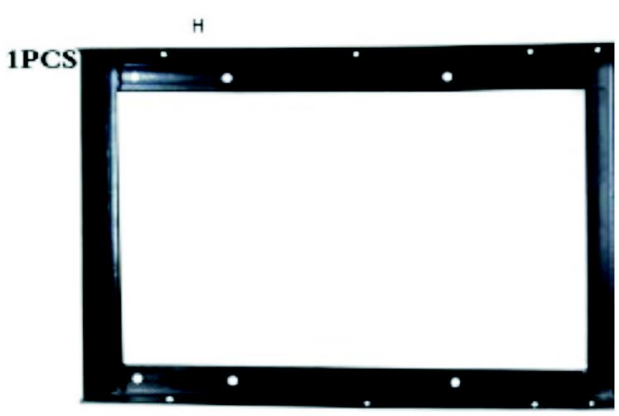
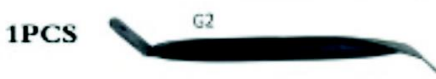
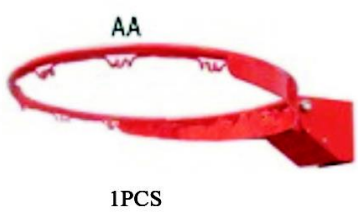
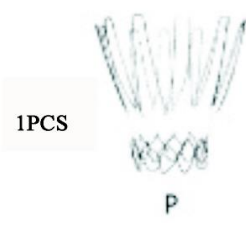
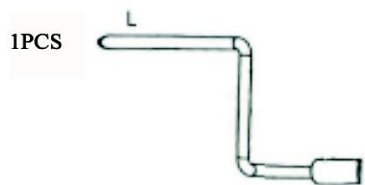
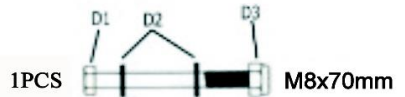





## Összeszerelés

### 1. lépés

A kosárgyűrűt (AA) rögzítse a palánk elülső oldalához (CC), ehhez használja a csavarokat (A1, A2, A3) – lásd az ábrát! Ez előtt a lépés előtt szerelje le a 2 db rugót a kosárgyűrűről, a kosárgyűrű rögzítése után helyezze a rugókat vissza a helyükre.

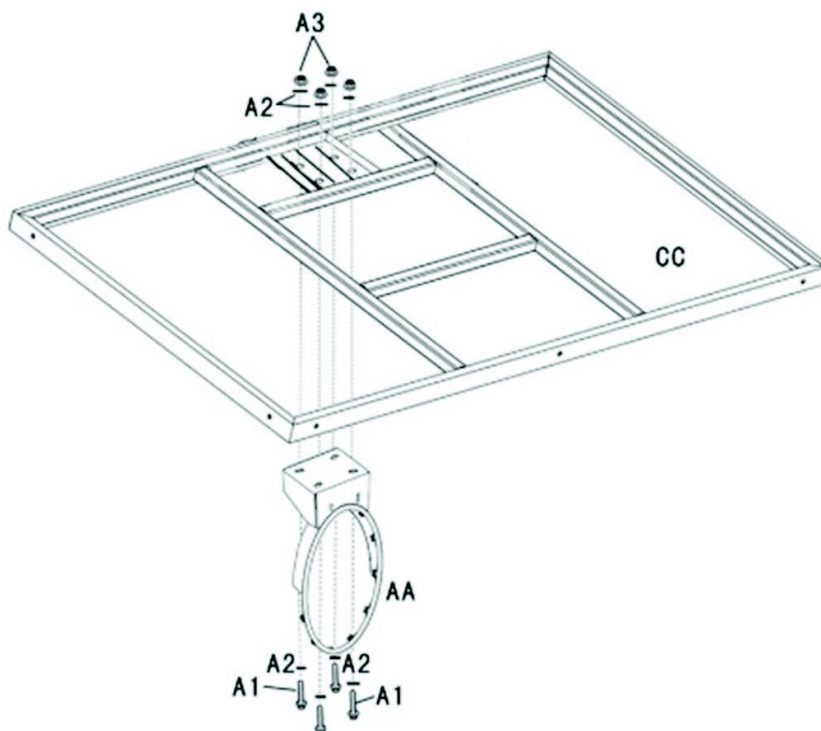

### 2. lépés

A palánk (CC) hátoldalához rögzítse az alsó támasztékot (M) és a felső támasztékot (K) – lásd az ábrát! Ellenőrizze, hogy a támasztékok (M és K) a képen látható irányban vannak-e rögzítve, mert egyébként a következő lépés nem lenne kivitelezhető!

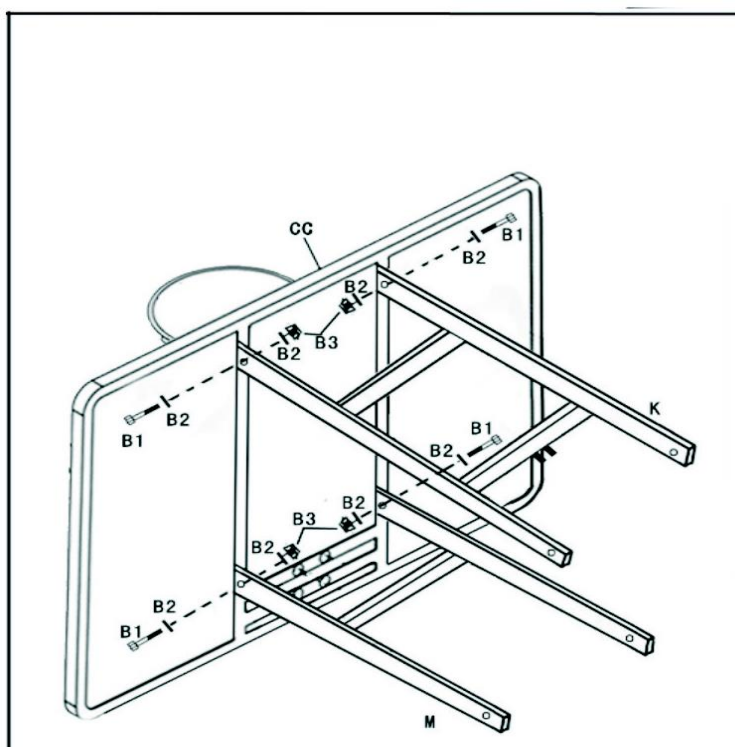

### 3. lépés

Az alsó támaszték (M) és a felső támaszték (K) másik végét rögzítse a kerethez (H), ehhez használja a csavarokat (A1, A2, A3) – lásd az ábrát! Ellenőrizze, hogy a keretet (H) a képen látható módon rögzítette-e.

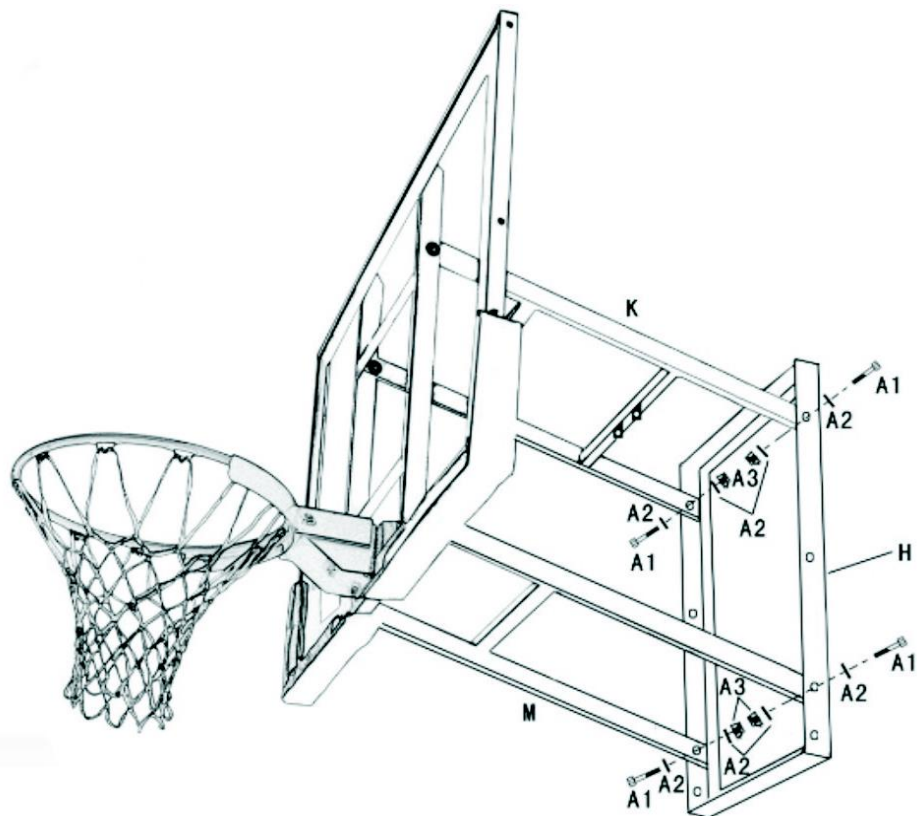

### 4. lépés

A. A beállító mechanizmus (J) felső végét rögzítse a felső támasztékhoz (K), ehhez használja a csavarokat (E1, E2, E3) – lásd az ábrát!

B. A beállító mechanizmus (J) alsó végéhez rögzítse a 4 db merevítőt (F1, F2, G1, G2), ehhez használja a csavarokat (D1, D2, D3, D4) – az ábrán látható módon.

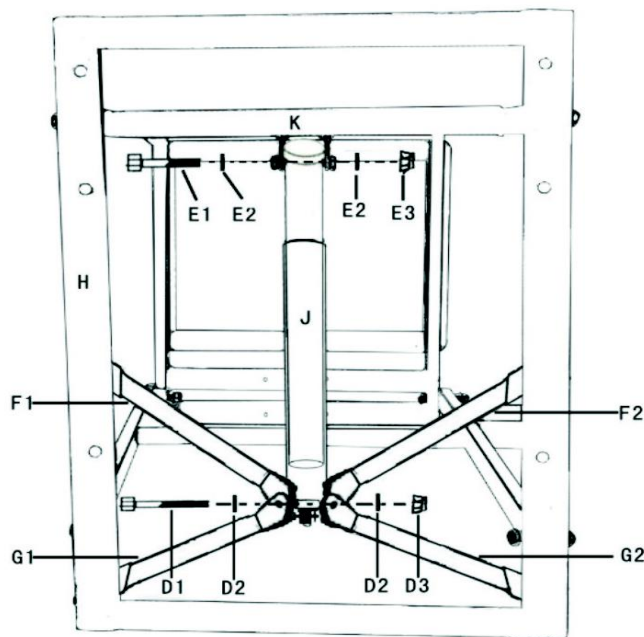

### 5. lépés

A. A forgatókar fogantyúját (L) szerelje össze a beállító mechanizmus (J) alsó részével - az ábrán látható módon!

B. A 4 db merevítő (F1, F2, G1, G2) másik végét rögzítse a kerethez (H) – lásd az alábbi ábrákat!

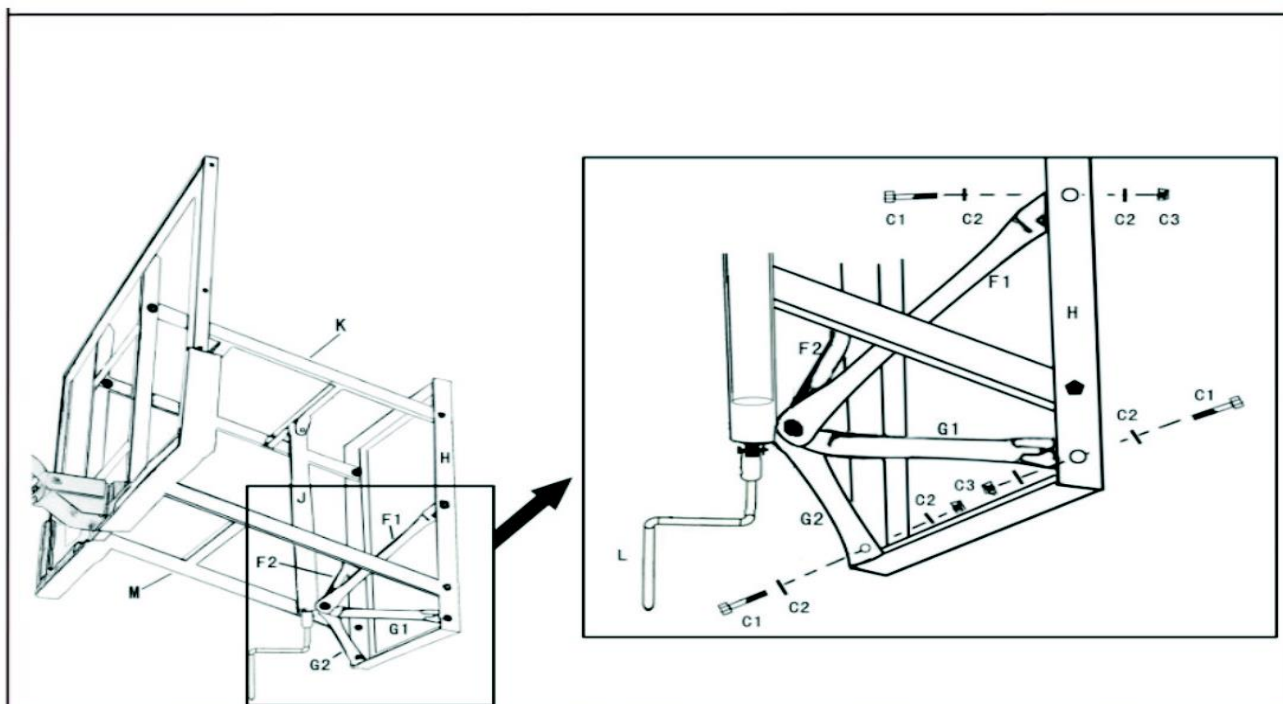

### 6. lépés

A falon jelölje meg a 6 pontot – melyekhez rögzíti majd a rendszert – a kereten (H) lévő furatoknak megfelelően. Készítsen furatokat a 6 db csavar (I) számára. Az összeállított rendszert rögzítse stabilan a falra.

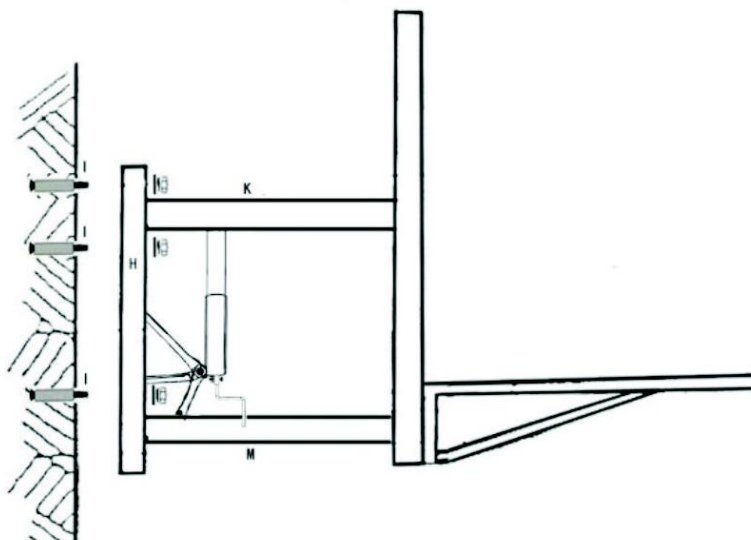

## 7. lépés

A kosárhálót (P) rögzítse a kosárgyűrűhöz (AA) – az ábrán látható módon.

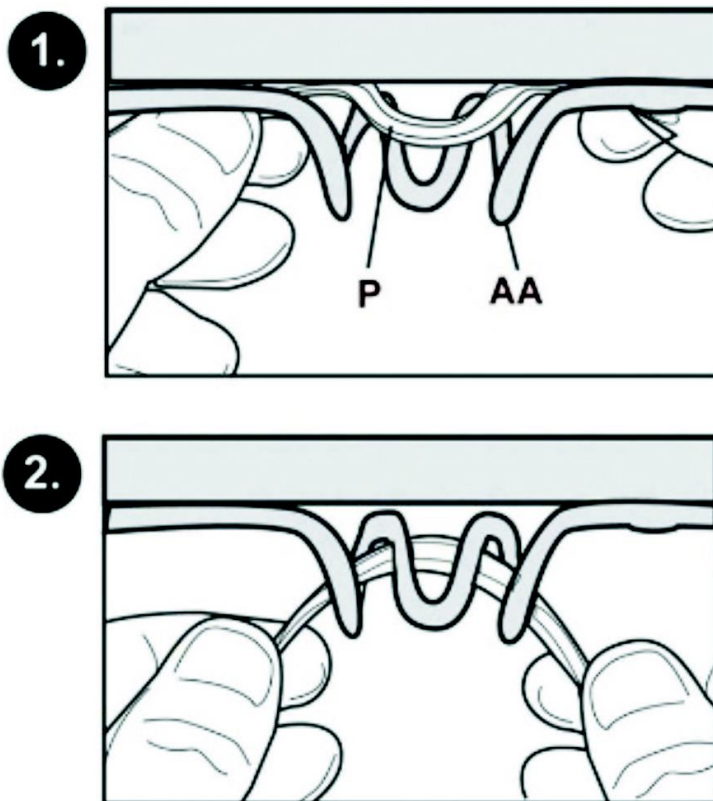

## Jelen termékre eladó az első tulajdonosnak **2 év jótállást** nyújt, az eladás napjától számítva.

**A jótállás nem vonatkozik az alábbiak következtében keletkezett meghibásodásokra:**

1. felhasználó hibájából keletkezett sérülések, azaz a termék meghibásodása a helytelen összeszerelés, szakszerűtlen javítás, a nem rendeltetésszerű használat
2. nem megfelelő vagy elmaradt karbantartás
3. mechanikai sérülések
4. egyes részek természetes kopása mindennapos használat következtében
5. elkerülhetetlen esemény, természeti katasztrófa
6. szakszerűtlen beavatkozások
7. nem megfelelő használat vagy alkalmatlan elhelyezés, túl alacsony vagy túl magas hőmérséklet, víz hatása, aránytalan nyomás vagy ütések, szándékosan megváltoztatott design, forma vagy méretek

**Copyright – szerzői jogok**

A MASTER SPORT s.r.o. társaság a jelen használati útmutató tartalmához kapcsolódó minden szerzői jogot fenntartja. A szerzői jog megtiltja a jelen használati útmutató bármely részének, illetve egészének másolását harmadik fél által, a társaság előzetes és kifejezett hozzájárulása nélkül. A MASTER SPORT s.r.o. társaság nem vállal felelősséget a jelen használati útmutatóban közölt információk felhasználásáért, bármilyen szabadalomért nem vállal semmilyen felelőssége.





**Cos de baschet cu tabla MASTER® 140 x 80 cm cu constructie**

**MASSPSB-15**



**WARNING:**  
IMPROPER INSTALLATION  
OR SWINGING ON THE RING  
MAY CAUSE SERIOUS INJURY  
OR DEATH

Avertisment: Montarea sau agățarea incorectă de cerc poate provoca vătămări grave sau deces.

## **Instrucțiuni de folosire**

Notă de instalare:

Toate sistemele de baschet trebuie asamblate și încărcate conform instrucțiunilor. Nerespectarea instrucțiunilor poate duce la vătămări grave. Vă rugăm să citiți toate avertismentele și precauțiile înainte de asamblare. Se recomandă supravegherea copiilor când se joacă cu acest produs. Acest produs trebuie asamblat de cel puțin 2 adulți!

**Avertizare**

Vă rugăm să citiți și să urmați avertismentele de mai jos înainte de a utiliza acest produs.

Nerespectarea acestor avertismente poate duce la vătămări grave sau daune materiale. Înainte de asamblare, verificați dacă pachetul conține toate piesele.

Sarcina maximă a cercului este de 60 kg.

Nu așezați produsul lângă ferestre și obiecte care se pot rupe sau se pot deteriora în alt mod.

Acesta este un instrument de antrenament, nu o jucărie!

Acest ajutor de instruire este destinat numai pentru uz casnic. Orice formă de utilizare comercială nu este supusă condițiilor de garanție.

Nu folosiți niciodată coșul lângă apă. Utilizarea în apropierea unei piscine, piscine sau saune este periculoasă. O astfel de utilizare nu este supusă condițiilor de garanție.

Verificați întotdeauna dacă produsul este în stare bună înainte de utilizare. Nu utilizați un produs deteriorat.

Înlocuiți imediat piesele deteriorate. Folosiți numai piese de schimb originale.

Folosiți coșul numai pentru scopul dat - baschet. Joacă întotdeauna baschet cu atenție și fii conștient de împrejurimile tale.

Proprietarul trebuie să se asigure că toți jucătorii cunosc și respectă aceste reguli pentru funcționarea în siguranță a sistemului.

- Nu agățați de cerc sau de orice parte a sistemului, inclusiv placa, sistemul de suport sau plasa.

- Țineți fața jucătorului de pe tablă, cerc și plasă în timpul jocului. Pot apărea răni grave dacă dinții/fața intră în contact cu placa, janta sau plasa.

- Când reglați înălțimea sau reglați sistemul, țineți mâinile și degetele departe de părțile mobile.

- Nu permiteți copiilor să miște sau să modifice sistemul de baschet.

- Nu purtați bijuterii (inele, ceasuri, coliere etc.) în timpul jocului, obiectele se pot încurca în plasă.

- Verificați tijele sistemului de prindere pentru semne de coroziune (rugina, gropi, despicatori). Dacă da, revopsiți barele cu vopsea de smalt exterior. Dacă rugina a compromis rezistența oriunde, înlocuiți imediat tija.

- Înainte de fiecare utilizare, verificați sistemul pentru deteriorări, șuruburi slăbite, uzură excesivă și semne de coroziune.

- Verificați stabilitatea sistemului înainte de fiecare utilizare.

- Condițiile climatice (umiditate, frig, temperaturi ridicate) sau coroziunea pot deteriora produsul.

- Joacă întotdeauna baschet cu atenție și fii conștient de împrejurimile tale.

Instrucțiuni de siguranță:

1. Faza de încălzire: Încălziți-vă și întindeți-vă înainte de joc. Mersul pe jos sau alergatul combinat cu stretching și exerciții de bază de întindere pot reduce riscul de accidentare sportivă.

2. Îmbrăcăminte și încălțăminte: Alegeți îmbrăcăminte și încălțăminte sport potrivite pentru joc. Nu juca baschet desculț, în sandale sau doar în șosete și colanți.

3. Faza de relaxare: Faceți exerciții de întindere după joc.

4. Avertisment de siguranță: Opriți imediat jocul dacă simțiți durere sau presiune în piept sau în mușchi. Nu mai jucați dacă vă simțiți leșin, greață sau durere severă. Consultați-vă planul de sănătate cu medicul dumneavoastră.

Asigurați-vă că produsul este așezat ferm și într-o poziție stabilă. Adaptați timpul de antrenament la nevoile dvs. și nu schimbați niciodată.

## AJUSTAREA ÎNĂLȚIMII

Înălțimea cercului poate fi reglată de la 2,3 m până la 3,05 m.

Reglați înălțimea cadrului rotind mânerul L.

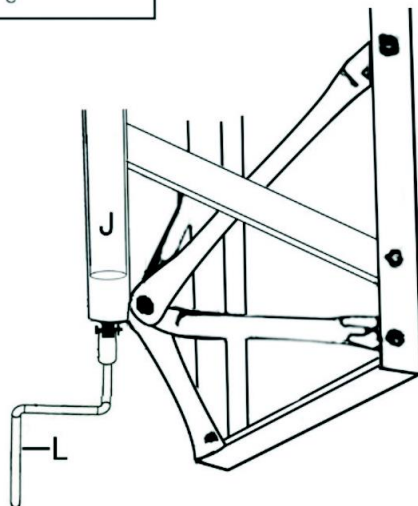
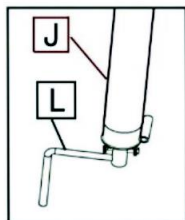



lista de componente

PART LIST

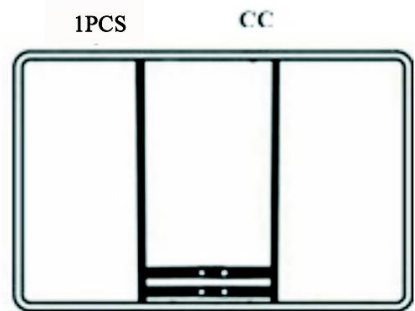
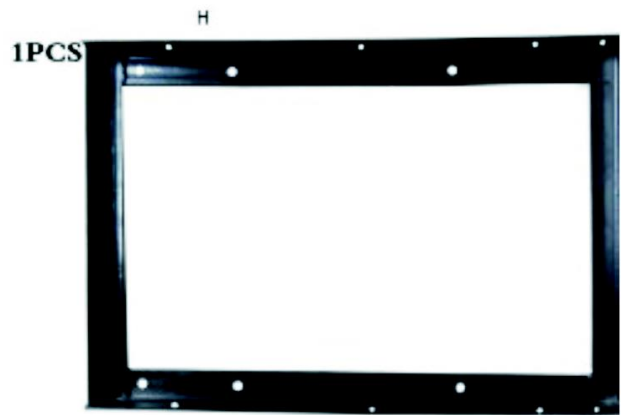
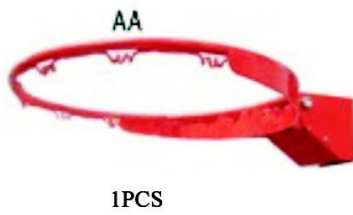
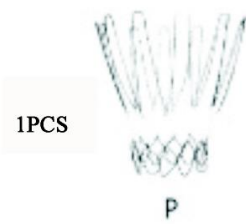
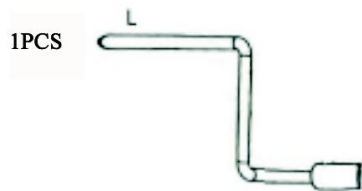
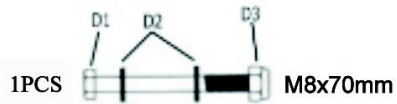
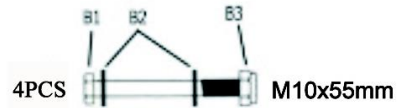
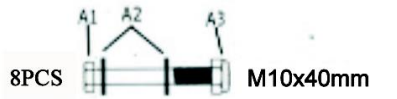



## Compoziția coșului

### Pasul 1

Atașați cadrul AA pe partea frontală a plăcii CC cu șuruburile A1, A2, A3, așa cum se arată. Înainte de acest pas, trebuie să dezamblați cele 2 arcuri ale cadrului și să le puneți înapoi după fixarea cadrului.

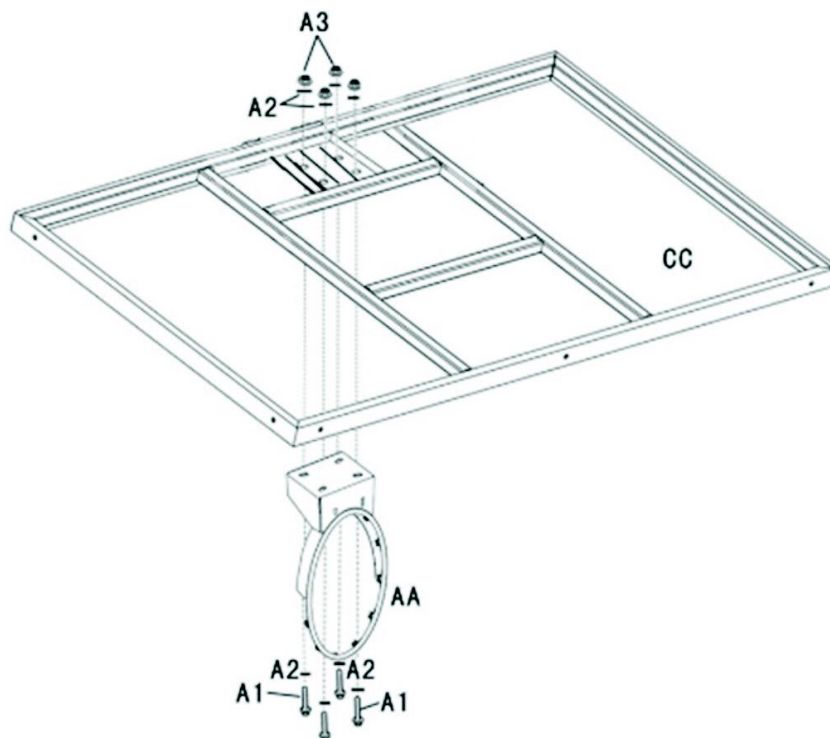

### Pasul 2

Atașați suportul inferior M și suportul superior K pe partea din spate a plăcii din spate CC, așa cum se arată. Asigurați-vă că direcția suportului M și K este aceeași ca în imaginea de mai jos, altfel nu veți putea continua cu următorii pași.

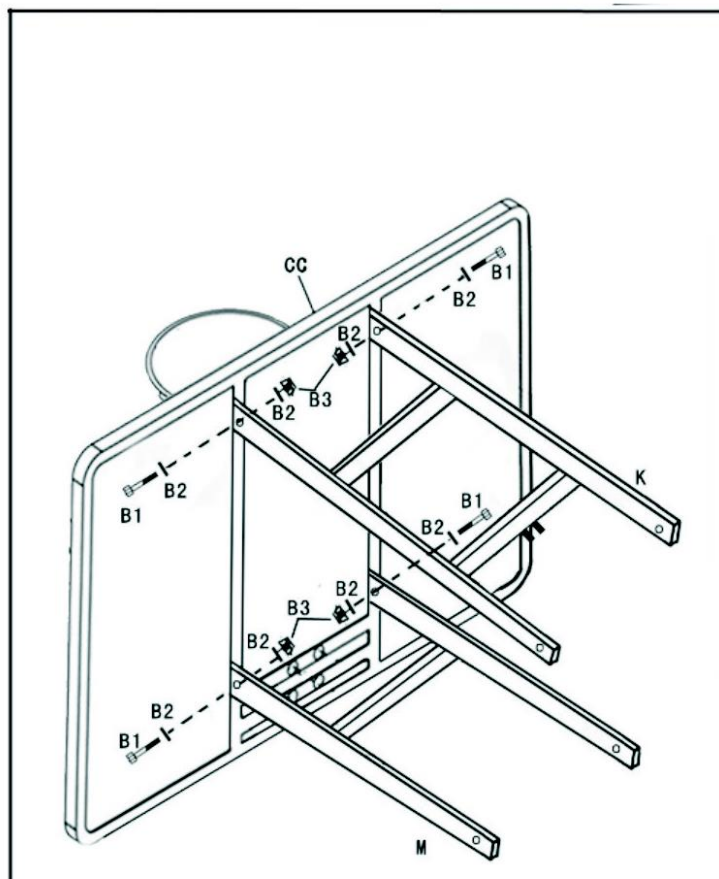

**Pasul 3**

Atașați celălalt capăt al suportului inferior M și al suportului superior K de cadrul H cu șuruburi A1, A2, A3, așa cum se arată. Asigurați-vă că montați cadrul H așa cum se arată în imaginea de mai jos.

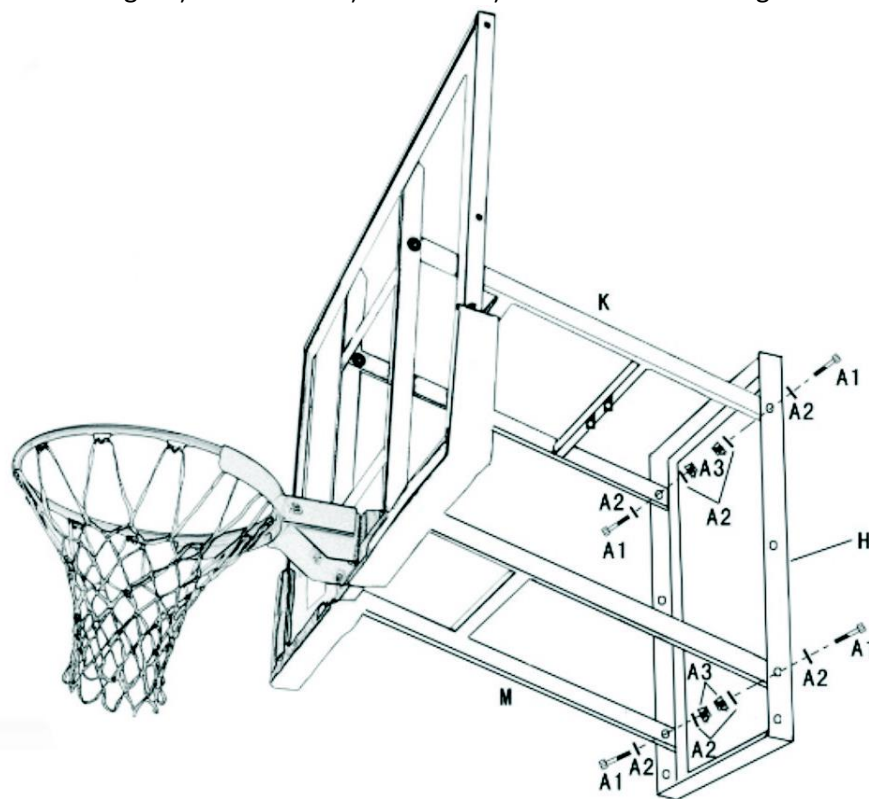
**Pasul 4**

A. Fixați capătul superior al mecanismului de reglare J pe suportul superior K cu șurubul E1, E2, E3, așa cum se arată.

b. Fixați 4 bucăți de bretele F1, F2, G1, G2 pe partea inferioară a mecanismului de reglare J cu șuruburi D1, D2, D3, D4, așa cum se arată.

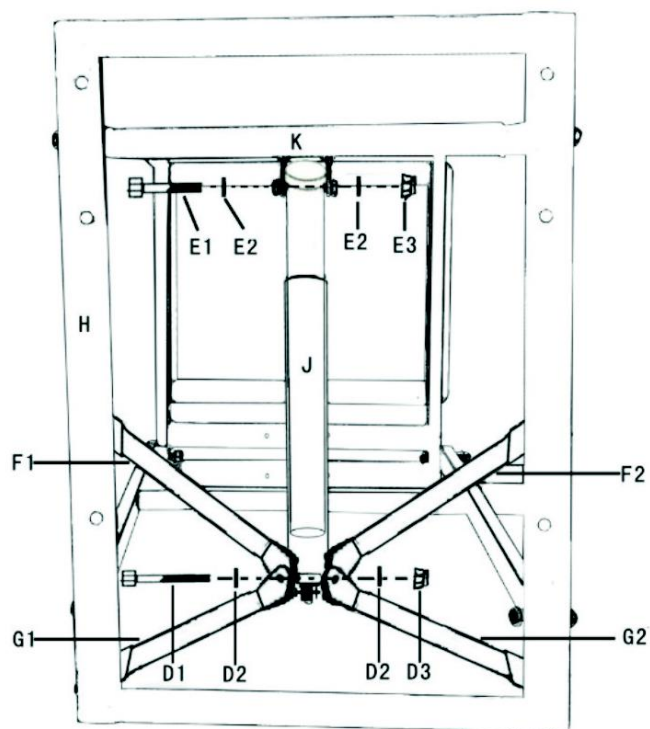

**Pasul 5**

- A. Instalați mânerul manivelei L pe partea inferioară a mecanismului de reglare J așa cum se arată.  
 B. Fixați celelalte capete ale celor patru bretele F1, F2, G1, G2 pe cadrul H, vezi următoarele figuri.

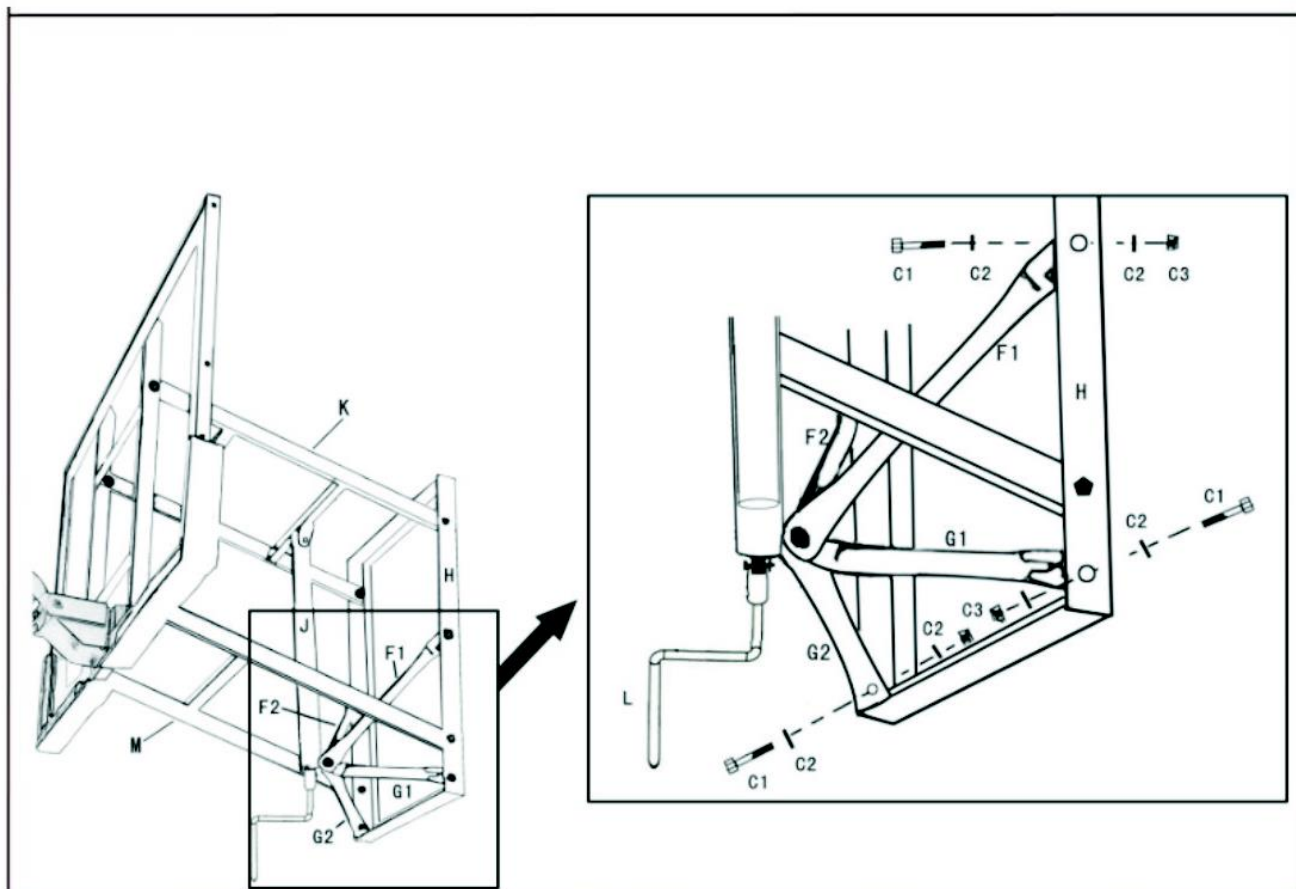
**Pasul 6**

- Marcați 6 puncte pe perete unde veți atășa întregul sistem conform găurilor de pe cadrul H. Apoi găuriți găurile pentru cele 6 șuruburi I. Fixați bine sistemul asamblat pe perete.

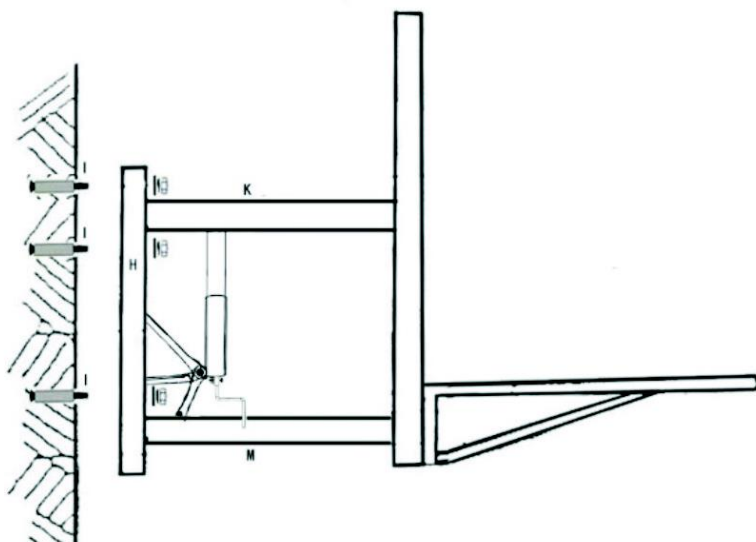

**Pasul 7**

Atașați plasa P la cercul AA așa cum se arată în imagine.

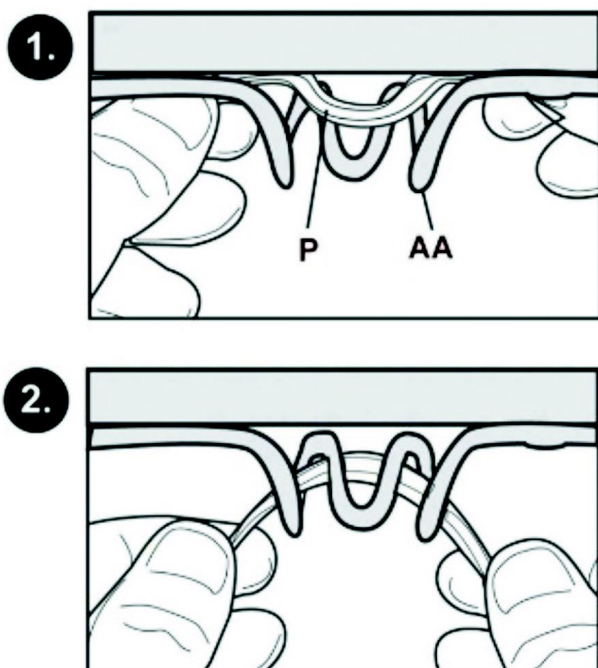

**Vânzătorul garantează acest produs primului proprietar timp de 2 ani de la data vânzării.**

**Garanția nu acoperă defectele care rezultă din:**

1. din vina utilizatorului, adică deteriorarea produsului din cauza asamblării incorecte, recondiționării necorespunzătoare, utilizării neconforme cu certificatul de garanție
2. întreținere necorespunzătoare sau neglijată
3. deteriorări mecanice
4. uzura și deteriorarea pieselor în timpul utilizării normale
5. evenimente inevitabile și dezastre naturale
6. intervenție neprofesionistă
7. manipulare sau amplasare necorespunzătoare, expunere la temperaturi scăzute sau ridicate, expunere la apă, presiune și impact excesiv, modificarea intenționată a designului, formei sau dimensiunilor

